

studio

INSTALLATIEGIDS

Model P02E-serie

Type P02E001

Opmerkingen, waarschuwingen en gevaar-kennisgevingen

 **OPMERKING:** Een **OPMERKING** geeft belangrijke informatie weer waardoor u de pc beter benut.

 **WAARSCHUWINGEN: WAARSCHUWINGEN** duiden potentiële schade aan hardware of potentieel gegevensverlies aan en vertellen u hoe het probleem kan worden vermeden.

 **GEVAAR:** Een **GEVAAR** duidt het risico van schade aan eigendommen, lichamelijk letsel of overlijden aan.

De informatie in dit document kan zonder voorafgaande kennisgeving worden gewijzigd.

© 2009 Dell Inc. Alle rechten voorbehouden.

Verveelvoudiging van deze materialen op welke wijze dan ook zonder de schriftelijke toestemming van Dell Inc. is strikt verboden.

Handelsmerken die in deze tekst gebruikt zijn: *Dell*, het *DELL*-logo, *YOURS IS HERE* en *DellConnect* zijn handelsmerken van Dell Inc.; *Intel*, *Pentium* en *Celeron* zijn gedeponeerde handelsmerken en *Core* is een handelsmerk van Intel Corporation in de V.S. en andere landen; *Microsoft*, *Windows*, *Windows Vista*, en het logo op de knop Start van *Windows Vista* zijn handelsmerken of gedeponeerde handelsmerken van Microsoft Corporation in de Verenigde Staten en/of andere landen; *Blu-ray Disc* is een handelsmerk van de Blu-ray Disc Association; *Bluetooth* is een gedeponeerd handelsmerk dat eigendom is van Bluetooth SIG, Inc. en door Dell onder licentie wordt gebruikt.

Overige handelsmerken en handelsnamen worden in deze tekst gebruikt om te verwijzen of naar de eenheden van de merken en namen of naar hun producten. Dell Inc. heeft geen eigendomsrechten of -aanspraken op handelsmerken en handelsnamen anders dan zijn eigen merken en namen.

Inhoud

Uw Studio-laptop instellen	5	Touchpad-penbewegingen.....	28
Voordat u de computer installeert	5	Bedieningsknoppen voor media.....	30
De netadapter aansluiten	6	Beeldschermfuncties	32
Sluit de netwerkkabel aan (optioneel).....	7	Het aanraakscherm gebruiken (optioneel)...	34
Druk op de aan/uit-knop	8	De batterij verwijderen en vervangen.....	38
Microsoft Windows installeren	9	Softwarefuncties	40
De SIM installeren (optioneel)	10	Vrije-valsensor.....	44
Draadloos in- of uitschakelen (optioneel)...	12	Problemen oplossen	45
Verbinding maken met internet (optioneel)	14	Problemen met het aanraakscherm.....	45
Uw Studio-laptop gebruiken	18	Pieptoncodes.....	46
Functies aan de rechterkant.....	18	Netwerkproblemen	48
Functies aan de linkerkant	22	Voedingsproblemen.....	49
Functies onderste deel van de computer en toetsenbord.....	26	Problemen met het geheugen	50
		Vastlopen en softwareproblemen	51

Inhoud

Ondersteuningsfuncties gebruiken	53	Items retourneren voor reparatie onder garantie of voor restitutie	72
Dell Support Center	53	Voordat u belt.	73
Systeemberichten	54	Contact opnemen met Dell	75
Hardwareprobleemoplosser	56	Meer informatie en bronnen zoeken	76
Dell Diagnostics (Dell-diagnostiek)	57	Specificaties	79
Het besturingssysteem herstellen	61	Bijlage	89
Systeemherstel	61	Productkennisgeving Macrovision	89
Dell Factory Image Restore	63	Index	90
Besturingssysteem opnieuw installeren	65		
Help-informatie	68		
Technische ondersteuning en klantenservice	69		
DellConnect™	69		
Online services	70		
Automatische orderstatusservice	71		
Productinformatie	71		

Uw Studio-laptop instellen

Dit hoofdstuk geeft informatie over het installeren van uw Studio 1745/1747-laptop en het aansluiten van randapparatuur.

Voordat u de computer installeert

Wanneer u de computer op de gewenste locatie plaatst, moet u ervoor zorgen dat de stroombron bereikbaar is, dat er voldoende ventilatie is en dat het oppervlak vlak is.

Wanneer u de luchtstroom rondom uw Studio-laptop beperkt, kan de pc oververhit raken. U voorkomt oververhitting door aan de achterkant van de computer een ruimte van ten minste 10,2 cm vrij te laten en aan alle andere kanten een ruimte van minimaal 5,1 cm. U mag de computer nooit in een ingesloten ruimte plaatsen, zoals een kast of lade, wanneer deze is ingeschakeld.

 **GEVAAR: Blokkeer de luchtopeningen niet, duw er geen voorwerpen in en zorg dat er zich geen stof in ophoopt. Plaats de Dell™-computer niet in een omgeving waar weinig lucht beschikbaar is, zoals een gesloten koffer, als de computer is ingeschakeld. Als u dat toch doet, loopt u risico op brand of beschadiging van de computer. Wanneer de computer te warm wordt, wordt de ventilator ingeschakeld. Ventilatorgeruis is normaal en duidt niet op een probleem met de ventilator of de computer.**

 **WAARSCHUWINGEN: Het plaatsen of stapelen van zware of scherpe objecten op de computer kan resulteren in permanente schade aan de computer.**

De netadapter aansluiten

Sluit de netadapter aan op de computer en daarna op een stopcontact of stroomstootbeveiliging.

⚠ GEVAAR: De netadapter werkt op elektriciteitsnetten wereldwijd. Stroomaansluitingen en contactdozen verschillen echter sterk per land. Wanneer u een incompatibele kabel gebruikt of de kabel onjuist op een contactdoos of het stopcontact aansluit, kan er brand of permanente schade aan de apparatuur ontstaan.

✍ OPMERKING: Sluit het netsnoer stevig aan op de adapter en controleer of het lampje brandt wanneer u de computer inschakelt.

✍ OPMERKING: Gebruik alleen de netadapterfamilie PA-3E, PA-10 en PA-12 van Dell met de computer.

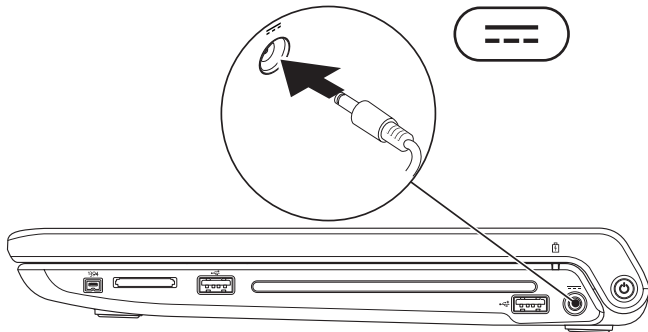

Sluit de netwerkkabel aan (optioneel)

Als u een bekabelde netwerkverbinding wilt gebruiken, moet u de netwerkkabel aansluiten.

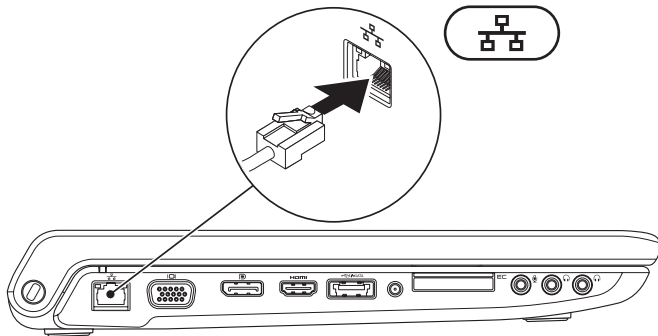

Druk op de aan/uit-knop

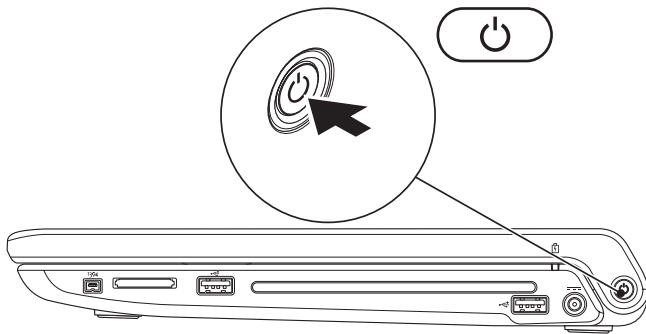

Microsoft Windows installeren

Uw Dell-computer is vooraf met Microsoft® Windows® geconfigureerd. Volg de instructies op het scherm op om Windows voor het eerst in te stellen. Deze stappen zijn verplicht en nemen enkele minuten in beslag. De schermen begeleiden u bij een aantal procedures, waaronder het accepteren van licentie-overeenkomsten, het instellen van voorkeuren en het tot stand brengen van een internetverbinding.



WAARSCHUWINGEN: Het instellingsproces van het besturingssysteem mag niet worden onderbroken. Doet u dit wel, dan wordt uw computer mogelijk onbruikbaar en moet u het besturingssysteem opnieuw installeren.



OPMERKING: Het is raadzaam om de nieuwste BIOS en stuurprogramma's voor uw computer te downloaden en te installeren die beschikbaar zijn op de Dell Support-website op support.dell.com.

De SIM installeren (optioneel)

Door een SIM-kaart (Subscriber Identity Module) op de computer te installeren kunt u verbinding maken met internet. U krijgt alleen toegang tot internet als u zich binnen het netwerk van uw cellulaire service-aanbieder bevindt.

 **OPMERKING:** Alleen kaarten van het type GSM (HSDPA) hebben een SIM nodig. EVDO-kaarten gebruiken geen SIM.

U installeert de SIM-kaart als volgt:

1. Schakel de computer uit.
2. Verwijder de batterij (zie “De batterij verwijderen en vervangen” op pagina 38).
3. Schuif de SIM-kaart in de SIM-kaartsleuf in de batterijhouder.
4. Plaats de batterij terug (zie “De batterij verwijderen en vervangen” op pagina 38).
5. Zet de computer aan.

1 SIM-kaart

2 SIM-kaartsleuf

3 batterijhouder

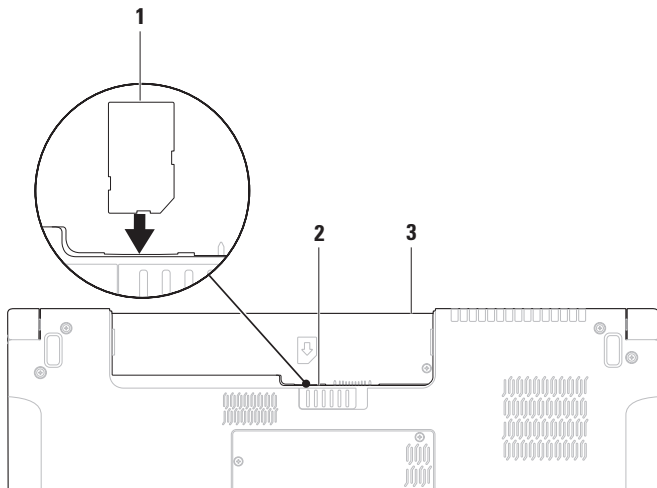

Draadloos in- of uitschakelen (optioneel)

Druk op de toets  of op de toetsen <Fn><F2> op het toetsenbord om de draadloosfunctie in of uit te schakelen. De pictogrammen voor de draadloosfunctie aan of uit verschijnen op het scherm om de status aan te geven.

Draadloosfunctie aan:

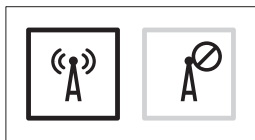

Draadloosfunctie uit:

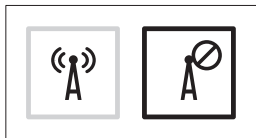

Zie “Bedieningsknoppen voor media” op pagina 30 over het wijzigen van het gedrag van de Fn-toets.

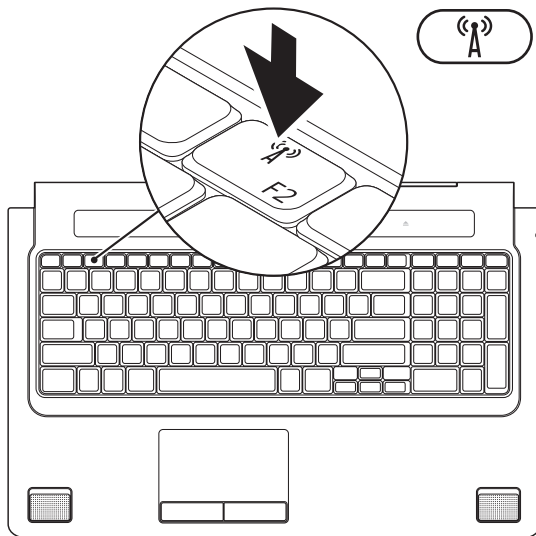

Verbinding maken met internet (optioneel)

Wanneer u verbinding wilt maken met internet, hebt u een modem- of netwerkverbinding nodig en een internetaanbieder (ISP).

Als u bij uw eerste bestelling geen externe USB-modem of WLAN-adapter hebt opgenomen, kunt u deze alsnog verkrijgen via de Dell-website op www.dell.com.

Een bekabelde verbinding instellen

- Als u een inbelverbinding gebruikt, moet u een telefoonlijn verbinden met de externe USB-modem (optioneel) en met de telefoonwandaansluiting voordat u de internetverbinding tot stand brengt.
- Als u een DSL- of kabel/satelliet-modemverbinding gebruikt, neemt u contact op met uw internetaanbieder of mobiele telefoondienst voor installatie-instructies. Volg de instructies “Een internetverbinding instellen” op pagina 16 om de installatie van uw vaste internetverbinding te voltooien.

Een draadloze verbinding instellen

 **OPMERKING:** Zie de documentatie die bij de router is geleverd wanneer u de draadloze router gaat installeren.

Voordat u de draadloze internetverbinding kunt gebruiken, moet u verbinding maken met de draadloze router.

U stelt als volgt de verbinding met een draadloze router in:

Windows Vista[®]

1. Zorg dat de draadloosfunctie op de computer is ingeschakeld (zie “Draadloos in- of uitschakelen (optioneel)” op pagina 12).
2. Bewaar en sluit alle geopende bestanden, en sluit alle actieve programma's af.
3. Klik op **Start**  → **Verbinding maken**.
4. Volg de instructies op het scherm om de installatie te voltooien.

Windows[®] 7

1. Zorg dat de draadloosfunctie op de computer is ingeschakeld (zie “Draadloos in- of uitschakelen (optioneel)” op pagina 12).
2. Bewaar en sluit alle geopende bestanden, en sluit alle actieve programma's af.
3. Klik op **Start**  → **Configuratiescherm** → **Netwerkcentrum** → **Verbinding met een netwerk maken**.
4. Volg de instructies op het scherm om de installatie te voltooien.

Een internetverbinding instellen

Internetaanbieders en hun aanbod verschillen per land. Neem contact op met uw serviceaanbieder voor aanbiedingen die in uw land geldig zijn.

Als u nu geen verbinding kunt krijgen, maar dit eerder wel is gelukt, is de internetaanbieder mogelijk tijdelijk uit de lucht. Neem contact op met de internetaanbieder om de servicestatus te controleren of probeer het later opnieuw.

Zorg dat u de gegevens over uw aanbieder bij de hand hebt. Als u geen internetaanbieder hebt, kan de wizard **Verbinding met het Internet maken** u helpen deze te verkrijgen.

Windows Vista[®]

 **OPMERKING:** De volgende instructies zijn van toepassing op de standaardweergave van Windows, dus mogelijk zijn ze niet van toepassing als u de klassieke weergave van Windows op uw Dell[™]-computer hebt ingesteld.

1. Bewaar en sluit alle geopende bestanden, en sluit alle actieve programma's af.
 2. Klik op **Start**  → **Configuratiescherm**.
 3. Klik op **Netwerk- en Internet** → **Netwerkcentrum** → **Verbinding of netwerk instellen** → **Verbinding met internet maken**. Het venster **Verbinding met internet maken** verschijnt.
-  **OPMERKING:** Als u niet weet welk verbindingstype u moet selecteren, klikt u op **Help mij bij het selecteren** of neemt u contact op met de aanbieder.
4. Volg de instructies op het scherm en gebruik de installatie-informatie van de internetaanbieder om de installatie te voltooien.

Windows® 7

1. Bewaar en sluit alle geopende bestanden, en sluit alle actieve programma's af.
 2. Klik op **Start**  → **Configuratieschermbord** → **Netwerkcentrum** → **Verbinding of netwerk instellen** → **Verbinding met internet maken**. Het venster **Verbinding met internet maken** verschijnt.
-  **OPMERKING:** Als u niet weet welk verbindingstype u moet selecteren, klikt u op **Help mij bij het selecteren** of neemt u contact op met de aanbieder.
3. Volg de instructies op het scherm en gebruik de installatie-informatie van de internetaanbieder om de installatie te voltooien.

Uw Studio-laptop gebruiken

Uw Studio 1745/1747-laptop heeft indicatoren en knoppen die informatie geven en waarmee u algemene taken kunt uitvoeren. Via de connectoren op uw computer kunt u extra apparaten aansluiten.

Functies aan de rechterkant

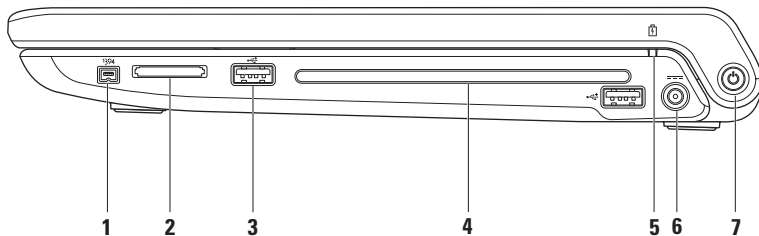

1  **IEEE 1394a-connector** – Sluit snelle seriële multimedia-apparaten aan, zoals digitale videocamera's.

2 **8-in-1 mediakaartlezer** – Biedt een snelle en eenvoudige manier om digitale foto's, muziek, video's en documenten op de volgende digitale geheugenkaarten weer te geven en te delen:

- Secure Digital-geheugenkaart (SD)
- Secure Digital Input/Output-kaart (SDIO)
- Secure Digital High Capacity-kaart (SDHC)
- Secure Digital High Density-kaart (SDHD)
- Memory Stick
- Memory Stick PRO
- MultiMedia Card (MMC)
- xD-Picture Card

OPMERKING: De computer wordt geleverd met een plastic blanco kaart die in de mediakaartsleuf is geplaatst. Blanco kaarten beschermen ongebruikte sleuven tegen stof en andere deeltjes. Bewaar de blanco kaart voor wanneer er geen mediakaart in de sleuf is geplaatst; blanco kaarten van andere computers passen mogelijk niet in de computer.

3  **USB 2.0-connectoren (2)** – Sluit een USB-apparaat aan, zoals een muis, toetsenbord, printer, externe schijf of MP3-speler.

4 Optisch station – Kan cd's, dvd's en Blu-ray Discs afspelen en opnemen (optioneel). Zorg er bij het plaatsen van schijven voor dat de zijde met de gedrukte of geschreven tekst naar boven wijst.

 **WAARSCHUWINGEN: Gebruik geen schijven die geen standaard formaat of vorm hebben (inclusief mini-CD's en mini-DVD's). Anders kan het station beschadigd raken.**

Plaats de schijf in het midden van de schijfsleuf met het label naar boven gericht en duw de schijf voorzichtig in de sleuf. Het station zal de schijf automatisch intrekken en de inhoud gaan lezen.

5 Batterijstatuslampje – Zal gaan branden of knipperen om de batterijstatus aan te geven. Het lampje geeft de volgende statussen aan wanneer de computer wordt gevoed door *de netadapter*:

- Ononderbroken wit – de batterij is voldoende geladen.
- Ononderbroken oranje – het batterijniveau is laag en de batterij wordt opgeladen.

de batterij:

- Uit – de batterij is voldoende opgeladen of de computer is uitgeschakeld.
 - Ononderbroken oranje – het batterijniveau is laag.
 - Knipperend oranje – het laadniveau is veel te laag en u dient de netadapter aan te sluiten op een stopcontact of geopende documenten op te slaan en toepassingen te sluiten.
-

6  **Netadapterconnector** – Wordt aangesloten op de netadapter waarmee de computer van stroom wordt voorzien en de batterij wordt geladen.

7  **Aan/uit-knop en -lampje** – Wanneer u de knop indrukt, schakelt u de computer in of uit. Het lampje op de knop geeft de volgende energiestatussen aan:

- Ononderbroken wit – de computer is ingeschakeld.
 - Knipperend wit – de computer staat in de stand-bymodus.
 - Uitgeschakeld – de computer is uitgeschakeld of staat in de slaapstand.
-

Funcities aan de linkerkant

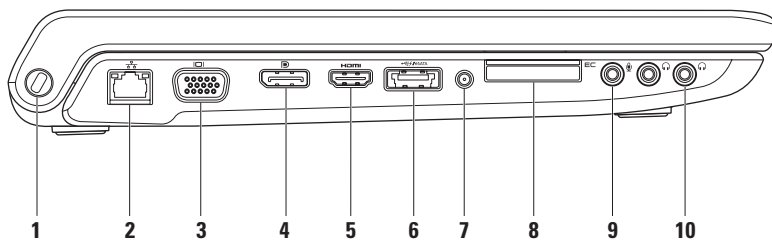

-
- 1 Sleuf voor beveiligingskabel** – Hiermee bevestigt u een in de handel verkrijgbare antidiefstalvoorziening aan de computer.

OPMERKING: Voordat u een antidiefstalapparaat koopt, moet u ervoor zorgen dat deze past op de beveiligingskabelsleuf van de computer.

- 2**  **Netwerkconnector** – Hiermee sluit u de computer aan op een netwerk of breedbandapparaat als u een vast netwerk gebruikt. De twee lampjes naast de connector geven de status en activiteit aan voor vaste netwerkverbindingen.
-

- 3**  **VGA-connector** – Sluit videoapparaten aan, zoals een monitor of een projector.
-

- 4**  **DisplayPort-connector** – Standaard connector van digitale interface die externe DisplayPort-monitoren en projectoren ondersteunt.
-

- 5**  **HDMI-connector** – Sluit aan op een TV voor zowel 5.1-audio- als videosignalen.

OPMERKING: Wanneer u deze gebruikt met een monitor, wordt alleen het videosignaal gelezen.

- 6**  **eSATA/USB-combiconnector met USB PowerShare** – Wordt aangesloten op met eSATA compatibele opslagapparaten (zoals externe vaste schijven of optische stations) of USB-apparaten (zoals een muis, toetsenbord, printer, extern station of MP3-speler). Met de functie USB PowerShare kunt u USB-apparaten laden wanneer de computer is in- of uitgeschakeld of in de slaapstand staat.

OPMERKING: Sommige USB-apparaten worden niet geladen wanneer de computer is uitgeschakeld of in de slaapstand staat. In dergelijke gevallen schakelt u de computer in om het apparaat op te laden.

OPMERKING: Als u de computer uitschakelt terwijl u een USB-apparaat aan het laden bent, stopt het apparaat met laden. U gaat verder met laden door het USB-apparaat los te koppelen en opnieuw aan te sluiten.

OPMERKING: De USB PowerShare wordt automatisch uitgeschakeld wanneer er slechts 10% van de totale levensduur van de batterij over is.

- 7 Antenne in connector (op ondersteunde modellen)** – Hier sluit u een externe antenne aan om programma's weer te geven met de tv-tunerkaart (optioneel).
-

-
- 8  **ExpressCard-sleuf** – Biedt ondersteuning voor extra geheugen, vaste en draadloze communicatie, multimedia en beveiligingsfuncties. De sleuf ondersteunt 34 mm ExpressCards.
- OPMERKING:** De ExpressCard-sleuf is alleen bedoeld voor ExpressCards. Deze ondersteunt GEEN pc-kaarten.
- OPMERKING:** De computer wordt geleverd met een plastic blanco kaart die in de ExpressCard-sleuf is geplaatst. Blanco kaarten beschermen ongebruikte sleuven tegen stof en andere deeltjes. Bewaar de blanco kaart voor wanneer er geen ExpressCard in de sleuf is geplaatst; blanco kaarten van andere computers passen mogelijk niet in de computer.
-
- 9  **Audio-ingang/Microfoonconnector** – Sluit een microfoon of invoersignaal aan voor gebruik met audioprogramma's.
-
- 10  **Audio-uitgang/hoofdtelefoonconnectoren (2)** – Sluit een of twee hoofdtelefoons aan of stuurt audio naar een ingeschakelde luidspreker of geluidssysteem. Het audiosignaal is voor beide connectoren hetzelfde.
-

Funcities onderste deel van de computer en toetsenbord

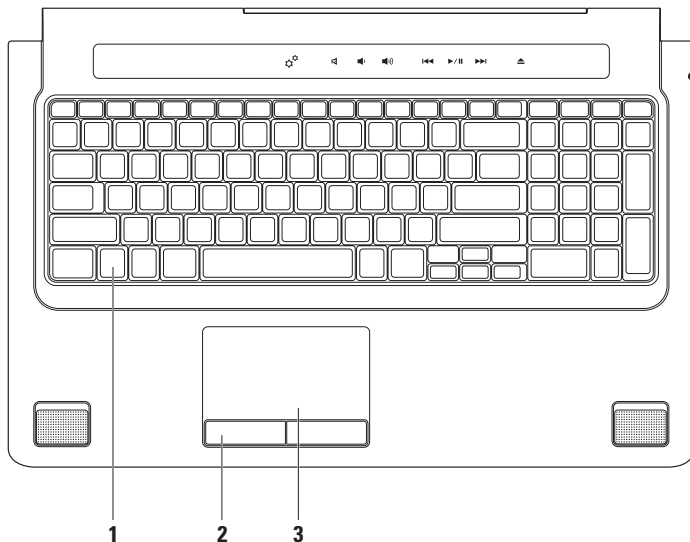

1 Toetsenbord/Verlicht toetsenbord (optioneel) – Als u het optionele verlichte toetsenbord hebt aangekocht, ziet u op de F6-toets het pictogram van een verlicht toetsenbord . Het optionele verlichte toetsenbord licht alle symbolen op de toetsen in donkere omgevingen op. De bedieningsknoppen voor media bevinden zich ook op het toetsenbord. Met deze knoppen regelt u het afspelen van cd's, dvd's, Blu-ray Disc™ en andere media.

 **Instellingen verlicht toetsenbord** – Druk op <F6> om tussen de drie verlichtingsstatussen te schakelen (in de opgegeven volgorde):

- a. gedeeltelijk verlicht toetsenbord
- b. volledig verlicht toetsenbord
- c. geen verlichting

Zie de *Technologiehandleiding van Dell* voor meer informatie over het toetsenbord.

2 Touchpadknoppen – Bieden dezelfde functies als de rechter- en linkermuisknop.

3 Touchpad – Biedt de functionaliteit van een muis om de cursor te bewegen, geselecteerde items te slepen of te verplaatsen en rechts of links te klikken door op het oppervlak te tikken. Het touchpad ondersteunt de functies Schuiven, Omslaan, In- en uitzoomen, Draaien en Bureaublad. U wijzigt de touchpadinstellingen door te dubbelklikken op het pictogram **Dell-touchpad** in het systeemvak van het bureaublad.

Touchpad-penbewegingen

Schuiven

Hiermee kunt u door de inhoud schuiven.
De schuif functie omvat het volgende:

Pannen – Hiermee kunt u de focus op het geselecteerde object verplaatsen wanneer niet het hele object zichtbaar is.

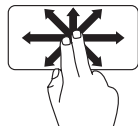

Beweeg twee vingers in de gewenste richting om het geselecteerde object te pannen.

Automatisch verticaal schuiven – Hiermee kunt u omhoog of omlaag in het actieve venster schuiven.

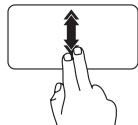

Beweeg twee vingers snel omhoog of omlaag om automatisch verticaal schuiven te activeren.

Tik op het touchpad om automatisch schuiven te stoppen.

Automatisch horizontaal schuiven – Hiermee kunt u naar links of naar rechts schuiven in het actieve venster.

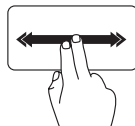

Beweeg twee vingers snel naar links of naar rechts om automatisch horizontaal schuiven te activeren.

Tik op het touchpad om automatisch schuiven te stoppen.

Omslaan

Hiermee kunt u inhoud vooruit of achteruit omslaan op basis van de richting van de omslag.

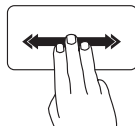

Beweeg drie vingers snel in de gewenste richting om de inhoud in het actieve venster om te slaan.

In- en uitzoomen

Hiermee kunt u de scherminhoud groter of kleiner weergeven. De zoomfunctie omvat het volgende:

Samenknijpen – Hiermee kunt u in- of uitzoomen door twee vingers naar elkaar toe of van elkaar af te bewegen op het touchpad.

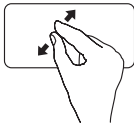

U zoomt als volgt in: Beweeg twee vingers van elkaar af om de weergave van het actieve venster te vergroten.

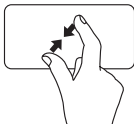

U zoomt als volgt uit: Beweeg twee vingers naar elkaar toe om de weergave van het actieve venster te verkleinen.

Draaien

Hiermee kunt u de actieve inhoud op het scherm draaien. De draaifunctie omvat het volgende:

Spiraal – Hiermee kunt u de inhoud met stappen van 90 graden verdraaien met twee vingers, waarbij één vinger is verankerd en de andere draait.



Houd de duim op zijn plaats en beweeg de wijsvinger in een boog naar rechts of naar links om het geselecteerde item 90 graden naar rechts of naar links te draaien.

Bureaublad

Hiermee kunt u alle geopende vensters minimaliseren, zodat het bureaublad zichtbaar wordt.

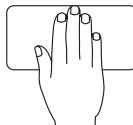

Plaats uw hand op het touchpad in een willekeurige richting en houd deze even op zijn plaats.

Bedieningsknoppen voor media

De bedieningsknoppen voor media zijn bereikbaar via de toetsen voor bedieningsknoppen voor media op het toetsenbord of via de aanraakgevoelige mediabedieningsknoppen boven het toetsenbord.

Bedieningsknoppen voor media

U kunt de bedieningstoetsen voor media van het toetsenbord configureren met **Function Key Behavior** (Functietoetsgedrag) in het hulpprogramma **System Setup** (BIOS). De opties van de instelling **Function Key Behavior** (Functietoetsgedrag) zijn:

Multimedia Key First (Multimediatoets eerst) – Dit is de standaardoptie. Wanneer u op een van de mediabedieningstoetsen drukt, wordt de bijbehorende multimedia-actie uitgevoerd. Voor een functietoets drukt u op <Fn> + de vereiste functietoets.

Function Key First (Functietoets eerst) – Wanneer u op een willekeurige functietoets drukt, wordt de bijbehorende functie uitgevoerd. Voor een multimediatoetsactie drukt u op <Fn> + de vereiste mediabedieningstoets.



OPMERKING: De optie **Multimedia Key First** (Multimediatoets eerst) is alleen actief in het besturingssysteem.

Aanraakgevoelige mediabedieningstoetsen

Wanneer u een van de mediabedieningstoetsen aanraakt, wordt de bijbehorende multimedia-actie uitgevoerd.

Bedieningsknoppen voor media



Aanraakgevoelige mediabedieningstoetsen



 Windows Mobiliteitscentrum starten

 Het geluid dempen

 Het volumeniveau verlagen

 Het volumeniveau verhogen

 Het vorige nummer of hoofdstuk afspelen

 Afspelen of onderbreken

 Het volgende nummer of hoofdstuk afspelen

 De schijf uitwerpen

Beeldschermfuncties

Het beeldschermpaneel beschikt over een camera en bijbehorende dubbele microfoons.

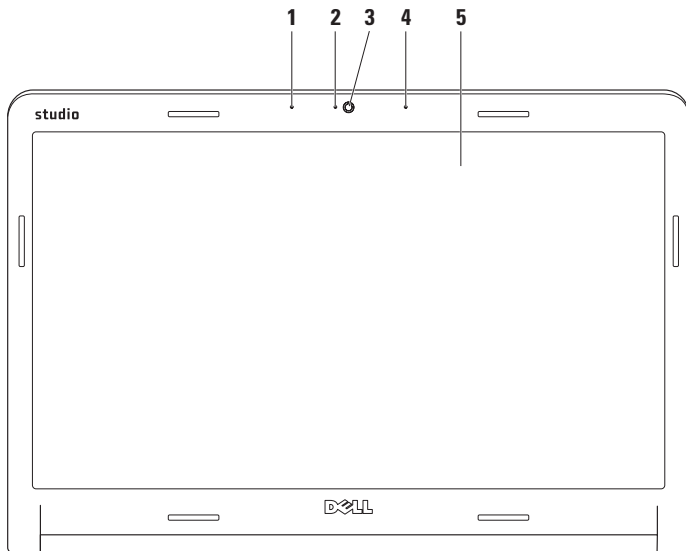

-
- 1 Digitale array-microfoon links** – Samen met de digitale array-microfoon rechts geeft de microfoon geluid van hoge kwaliteit voor videochatting en spraakopnamen.

 - 2 Camera-activiteitsindicator** – Dit geeft aan of de camera is in- of uitgeschakeld.

 - 3 Camera** – Ingebouwde camera voor het vastleggen van video, vergaderingen en chatten.

 - 4 Digitale array-microfoon rechts** – Samen met de digitale array-microfoon links geeft de microfoon geluid van hoge kwaliteit voor videochatting en spraakopnamen.

 - 5 Beeldscherm** – Welk beeldscherm u hebt, hangt af van de keuzes die u hebt gemaakt bij de aanschaf van uw computer. Zie de *Technologiehandleiding van Dell* voor meer informatie over beeldschermen.
-

Het aanraakscherm gebruiken (optioneel)

De aanraakschermfunctie op uw Studio-laptop maakt van uw computer een interactief beeldscherm.

Dell Touch Zone

U start de Dell Touch Zone-software door te klikken op **Start**  → **Dell Touch Zone**.

De volgende functies zijn beschikbaar in de Dell Touch Zone-software:

- **Picture Viewer** — Foto's bekijken, ordenen en bewerken.
- **Dell Touch Cam** — Video's opnemen met de ingebouwde camera. U kunt video's bijvoorbeeld uploaden naar **YouTube** als u een internetverbinding hebt.
- **Notes Creator** — Notities typen of met de hand schrijven. Deze notities worden weergegeven op het bulletin board wanneer u Dell Touch Zone de volgende keer opent.

- **Drum Zone** — Luisteren naar muziek tijdens het spelen van een spel of zelf percussie-instrumenten bespelen.
- **You Paint** — Zelf tekeningen maken en foto's bewerken.
- **Games (Spellen)** — Verschillende spellen van Windows spelen via het aanraakscherm.
- **Music (Muziek)** — Muziek afspelen, afspeellijsten samenstellen en op album, artiest of nummer door uw muziekcollectie bladeren.
- **Internet Explorer** — Surfen op internet via multi-touch-technologie. U hoeft alleen de koppeling aan te raken die u wilt volgen of downloaden.
- **Help** — De online Help raadplegen voor aanvullende informatie over het werken met het aanraakscherm.

Als u de computer de eerste keer start, kunt u een video bekijken met de belangrijkste eigenschappen van het aanraakscherm.

Bewegingen op het aanraakscherm (optioneel)

 **OPMERKING:** Het is mogelijk dat sommige van deze bewegingen alleen werken in de Dell Touch Zone-software.

In- en uitzoomen

Hiermee kunt u de scherminhoud groter of kleiner weergeven.

Samenknijpen – Hiermee kunt u in- of uitzoomen door twee vingers naar elkaar toe of van elkaar af te bewegen op het scherm.



U zoomt als volgt in:
Beweeg twee vingers van elkaar af om de weergave van het actieve venster te vergroten.



U zoomt als volgt uit:
Beweeg twee vingers naar elkaar toe om de weergave van het actieve venster te verkleinen.

Vasthouden

Gebruik deze beweging om extra informatie weer te geven door het klikken met de rechtermuisknop te simuleren.

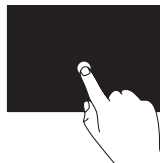

Plaats een vinger op het aanraakscherm en wacht totdat er een contextmenu verschijnt.

Omslaan

Hiermee kunt u inhoud vooruit of achteruit omslaan op basis van de richting van de omslag.

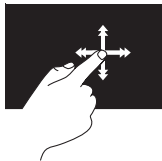

Beweeg een vinger snel in de gewenste richting om als pagina's in een boek door de inhoud van het actieve venster te bladeren. U kunt de techniek ook in verticale richting gebruiken, bijvoorbeeld om te bladeren in inhoud zoals afbeeldingen of nummers in een afspeellijst.

Schuiven

Hiermee kunt u door de inhoud schuiven. De schuiffunctie omvat het volgende:

Pannen – Hiermee kunt u de focus op het geselecteerde object verplaatsen wanneer niet het hele object zichtbaar is.

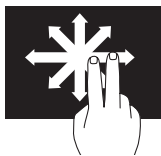

Beweeg twee vingers in de gewenste richting om het geselecteerde object te pannen.

Verticaal schuiven – Hiermee kunt u omhoog of omlaag in het actieve venster schuiven.

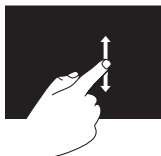

Beweeg een vinger omhoog of omlaag om verticaal te bladeren.

Horizontaal schuiven – Hiermee kunt u naar links of naar rechts bladeren in het actieve venster.

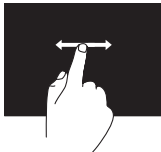

Beweeg een vinger naar links of rechts om horizontaal te bladeren.

Draaien

Hiermee kunt u de actieve inhoud op het scherm draaien.

Spiraal – Hiermee kunt u de actieve inhoud met stappen van 90 graden met twee vingers draaien.



Houd een vinger of duim op het beeldscherm en beweeg een andere vinger in een boog naar rechts of naar links. U kunt de actieve inhoud ook draaien door twee vingers in een cirkelvorm te bewegen.

De batterij verwijderen en vervangen

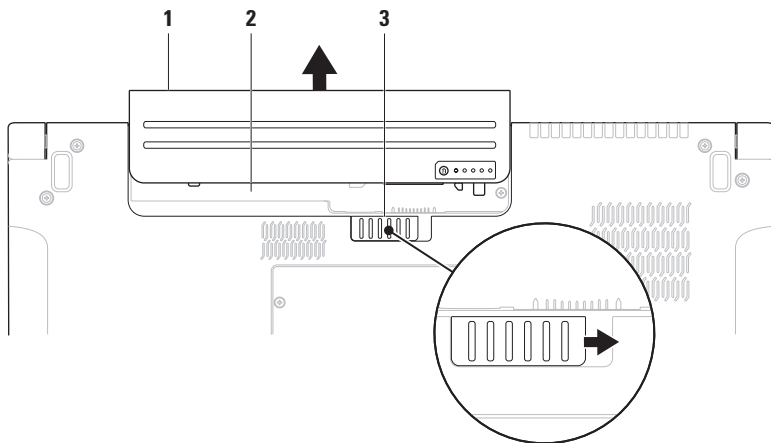

1 accumulator

2 batterijhouder

3 ontgrendelingsschuifje batterijcompartment

 **GEVAAR:** Het gebruik van een incompatibele batterij kan de kans op brand of een explosie vergroten. Gebruik voor deze computer alleen een batterij die gekocht is bij Dell. Gebruik geen batterijen van andere computers.

 **GEVAAR:** Voordat u de batterij verwijdert, moet u de computer uitschakelen en externe kabels loskoppelen (inclusief de netadapter).

U verwijdert de batterij als volgt:

1. Schakel de computer uit en draai deze om.
2. Schuif het ontgrendelingsschuifje van de batterijhouder opzij.
3. Schuif de batterij uit de batterijhouder.

U plaatst de batterij als volgt terug:

Schuif de batterij in de batterijhouder totdat deze op zijn plaats klikt.

Softwarefuncties

 **OPMERKING:** Zie de *Technologiehandleiding van Dell* op de vaste schijf of op de Dell Support-website op **support.dell.com** voor meer informatie over de functies die in dit hoofdstuk worden beschreven.

FastAccess-gezichtsherkenning

De gezichtsherkenningfunctie van FastAccess moet op uw computer zijn geïnstalleerd. Deze functie zorgt ervoor dat uw Dell-computer beveiligd is doordat deze de unieke eigenschappen van uw gezicht herkent en deze gebruikt om uw identiteit vast te stellen om uw aanmeldingsgegevens automatisch in te voeren die normaal door uzelf worden ingevoerd (zoals bij het aanmelden bij een Windows-account of bij beveiligde websites). Klik voor meer informatie op:

Start  → **Programma's** → **FastAccess**

Productiviteit en communicatie

Met de computer kunt u presentaties, brochures, ansichtkaarten, folders en spreadsheets maken. Het is ook mogelijk digitale foto's en afbeeldingen te bewerken en weer te geven. Ga via uw kooporder na welke software op de computer is geïnstalleerd.

Nadat u verbinding hebt gemaakt met internet, kunt u websites openen, een e-mailaccount instellen, bestanden uploaden en downloaden, enzovoort.

Entertainment en multimedia

U kunt de computer gebruiken om video's te bekijken, games af te spelen, uw eigen cd's/dvd's te maken en naar muziek en internetradiostations te luisteren. De optische schijf ondersteunt mogelijk meerdere media-indelingen, waaronder cd's, dvd's en Blu-ray Discs (optioneel).

U kunt afbeeldingen en videobestanden downloaden naar of kopiëren van draagbare apparaten, zoals digitale camera's en mobiele telefoons. Met optionele softwaretoepassingen kunt u muziek- en videobestanden organiseren en maken die u op schijf kunt zetten, op kunt slaan op draagbare producten zoals MP3-spelers en draagbare entertainmentapparaten, of direct op aangesloten TV's, projectors en thuisbioscoopssystemen afspelen en bekijken.

Het bureaublad aanpassen

U kunt in het venster Persoonlijke instellingen voor vormgeving en geluiden uw bureaublad aanpassen om de vormgeving, resolutie, achtergrond, schermbeveiliging, enz., te wijzigen.

Windows Vista[®]

1. Klik met de rechtermuisknop op een leeg gebied op het bureaublad.
2. Klik op **Aan persoonlijke voorkeur aanpassen** om het venster **Persoonlijke instellingen voor vormgeving en geluiden** te openen en meer informatie te krijgen over de aanpassingsopties.

Windows[®] 7

1. Klik met de rechtermuisknop op een leeg gebied op het bureaublad.
2. Klik op **Aan persoonlijke voorkeur aanpassen** om het venster **Persoonlijke instellingen voor vormgeving en geluiden** te openen en de opties te bekijken die u kunt aanpassen.

De energie-instellingen aanpassen

U kunt de energieopties in het besturingssysteem gebruiken om de energieinstellingen op uw computer te configureren. Microsoft® Windows® dat met Dell-computer wordt meegeleverd, biedt drie standaardopties:

Windows Vista®

- **Gebalanceerd** — Deze energieoptie biedt volledige functionaliteit wanneer u dit nodig hebt en bespaart stroom tijdens periodes van inactiviteit.
- **Energiebesparing** — Deze energieoptie verlaagt het energiegebruik van uw computer door de systeemprestaties te reduceren om de levensduur van de computer te maximaliseren en door de hoeveelheid energie te verminderen die door de computer tijdens zijn levensduur wordt gebruikt.

- **Hoge prestaties** — Deze energieoptie zorgt voor de beste systeemprestaties door de processorsnelheid aan te passen aan de activiteit en door de systeemprestaties te maximaliseren.

Windows® 7

- **Energiebesparing** — Deze energieoptie verlaagt het energiegebruik van uw computer door de systeemprestaties te reduceren om de levensduur van de computer te maximaliseren en door de hoeveelheid energie te verminderen die door de computer tijdens zijn levensduur wordt gebruikt.
- **Gebalanceerd (aanbevolen)** — Deze energieoptie balanceert de prestaties van uw computer door energie te verbruiken op capabele hardware.

Informatie naar een nieuwe computer overbrengen

Windows Vista[®]

 **OPMERKING:** De volgende stappen zijn van toepassing op de standaardweergave van Windows, dus mogelijk zijn ze niet van toepassing als u de klassieke weergave van Windows op uw Dell™-computer hebt ingesteld.

1. Klik op **Start**  → **Configuratiescherf** → **Systeem en onderhoud** → **Introductiecentrum** → **Bestanden en instellingen overzetten**.
Als het venster **Gebruikersaccountbeheer** verschijnt, klikt u op **Doorgaan**.
2. Volg de instructies in de wizard **Windows Easy Transfer**.

Windows[®] 7

1. Klik op **Start**  → **Configuratiescherf** → **Aan de slag met Windows** → **Bestanden en instellingen overzetten**.
2. Volg de instructies in de wizard **Windows Easy Transfer**.

Reservekopieën maken van gegevens

Het is raadzaam om regelmatig reservekopiebestanden te maken van bestanden en mappen op uw computer. U maakt als volgt back-ups van bestanden:

Windows Vista[®]

1. Klik op **Start**  → **Configuratiescherf** → **Systeem en onderhoud** → **Back-upcentrum** → **Back-up van bestanden maken**.

Als het venster **Gebruikersaccountbeheer** verschijnt, klikt u op **Doorgaan**.

-  **OPMERKING:** Sommige versies van Windows Vista bieden de mogelijkheid om een back-up te maken van uw computer.
2. Volg de instructies van de wizard **Back-up van bestanden maken**.

Windows® 7

1. Klik op **Start**  → **Configuratiescherm** → **Back-upcentrum**.
2. Klik op **Set up backup...** (Een back-up instellen...).
3. Volg de instructies van de wizard **Configure Backup** (Back-ups configureren).

Vrije-valsensor

De vrije-valsensor beveiligt de vaste schijf van uw computer tegen mogelijke schade door een vrije-valstatus te detecteren die veroorzaakt wordt door het per ongeluk laten vallen van de laptop. Wanneer er een vrije-valstatus wordt gedetecteerd, wordt de vaste schijf op een *veilige plaats* bewaard om deze te beschermen tegen schade aan de lees-/schrijfkop en mogelijk gegevensverlies. Uw vaste schijf keert terug naar normaal gebruik wanneer de vrije-valstatus niet langer wordt gedetecteerd.

Problemen oplossen

Dit hoofdstuk geeft probleemoplossingsinformatie voor de computer. Als u het probleem niet kunt oplossen met onderstaande richtlijnen, raadpleegt u “Ondersteuningsprogramma's gebruiken” op pagina 53 of “Contact opnemen met Dell” op pagina 75.

 **GEVAAR: De computerkap mag alleen worden verwijderd door opgeleid servicepersoneel. Zie de *Onderhoudshandleiding* op de Dell Support-website op support.dell.com voor meer service en probleemoplossing.**

Problemen met het aanraakscherm

Sommige of alle multi-touchfuncties werken niet —

- Het is mogelijk dat bepaalde multi-touchfuncties zijn uitgeschakeld. U schakelt de multi-touchfuncties weer in door op het pictogram **Multi-touch-instellingen** te klikken in het systeemvak.
- Het is mogelijk dat bepaalde aanraakschermfuncties zijn uitgeschakeld. U schakelt de aanraakschermfuncties in door te klikken op **Start**  → **Configuratiescherm** → **Pen en invoerapparaten**.
- De multi-touchfunctie wordt mogelijk niet ondersteund door de toepassing.

Als het aanraakscherm minder gevoelig

wordt — Het aanraakscherm bevat mogelijk vreemde deeltjes (zoals plakkerige toetsen) die de aanraaksensoren blokkeren. U verwijdert deze deeltjes als volgt:

1. Schakel de computer uit.
2. Koppel de netsnoer los van het stopcontact.

 **WAARSCHUWINGEN: Gebruik geen water of reinigingsvloeistof om het aanraakscherm te reinigen.**

3. Gebruik een schone, pluisvrije doek (u kunt een milde, niet-schurende reiniger of water gebruiken, indien nodig, maar niet op het scherm) en wrijf het scherm, inclusief de zijkanten, schoon om vlekken of vingerafdrukken te verwijderen.

Pieptooncodes

Tijdens het opstarten kan de computer diverse pieptonen laten horen als de monitor fouten of problemen niet kan weergeven. De volgende herhalende pieptooncodes helpen u bij het oplossen van problemen met de computer.

 **OPMERKING:** Zie de *Onderhoudshandleiding* op de Dell Support-website op support.dell.com wanneer u onderdelen wilt vervangen.

Eén pieptoon — *Controlesomfout in het BIOS ROM; Mogelijke systeemkaartfout*

Neem contact op met Dell (zie “Contact opnemen met Dell” op pagina 75).

Twee pieptonen — *Geen RAM gedetecteerd*

- Verwijder de geheugenmodules, installeer één module en start de computer opnieuw op. Als de computer normaal wordt opgestart, installeert u nog een module. Ga zo verder totdat u een defecte module hebt geïdentificeerd of alle modules foutloos hebt kunnen terugplaatsen.

- Indien beschikbaar installeert u geheugenmodules van hetzelfde type in de computer.
- Als het probleem aanhoudt, moet u contact opnemen met Dell (zie “Contact opnemen met Dell” op pagina 75).

Drie pieptonen — *De systeemkaart is mogelijk defect*

Neem contact op met Dell (zie “Contact opnemen met Dell” op pagina 75).

Vier pieptonen — *RAM-lees-/schrijffout*

- Ga na of er geen speciale richtlijnen bestaan voor het plaatsen van geheugenmodules/geheugenconnectoren (zie de *Onderhoudshandleiding* op de Dell Support-website op support.dell.com).
- Controleer of de geheugenmodules die u installeert, compatibel zijn met de computer. Zie “Specificaties” op pagina 79 voor meer informatie over het type geheugen dat door uw computer wordt ondersteund.

- Als het probleem aanhoudt, moet u contact opnemen met Dell (zie “Contact opnemen met Dell” op pagina 75).

Vijf pieptonen — *Defecte realtime-klok*

Plaats de batterij terug.

Zes pieptonen — *Videokaart of chipfout*

Neem contact op met Dell (zie “Contact opnemen met Dell” op pagina 75).

Zeven pieptonen — *Processorfout*

Neem contact op met Dell (zie “Contact opnemen met Dell” op pagina 75).

Acht pieptonen — *Beeldschermfout*

Neem contact op met Dell (zie “Contact opnemen met Dell” op pagina 75).

Netwerkproblemen

Draadloze verbindingen

Als de draadloze netwerkverbinding is verbroken —

De draadloze router is off line of de optie voor draadloos is uitgeschakeld op de computer.

- Ga na of de draadloze router is ingeschakeld en aangesloten op uw gegevensbron (kabelmodem of netwerkhub).
- Obstakels blokkeren of verstoren mogelijk uw draadloze verbinding. Probeer de computer dichterbij de draadloze router te plaatsen.
- Herstel de verbinding met de draadloze router (zie “Een draadloze verbinding instellen” op pagina 15).

Bekabelde verbindingen

Als de bekabelde netwerkverbinding is verbroken — De kabel zit los of is beschadigd.

- Ga na of de kabel is aangesloten en niet is beschadigd.

Met de indicator van integriteit van verbinding op de geïntegreerde netwerkconnector kunt u nagaan of de verbinding werkt. Het lampje geeft bovendien informatie over de status:

- Groen — Er is een goede verbinding tussen een 10-Mbps netwerk en de computer.
- Oranje — Er is een goede verbinding tussen een 100/1000-Mbps netwerk en de computer.
- Uit — De computer detecteert geen fysieke verbinding met het netwerk.



OPMERKING: Het verbindingsintegriteitslampje op de netwerkconnector geldt alleen voor de netwerkverbinding. Het verbindingsintegriteitslampje geeft niet de status weer van draadloze verbindingen.

Voedingsproblemen

Als het aan/uit-lampje uit is — De computer is uitgeschakeld of deze krijgt geen stroom.

- Steek de stroomkabel terug in de stroomconnector van de computer en in het stopcontact.
- Als de computer is aangesloten op een contactdoos, moet u nagaan of de contactdoos is aangesloten op een stopcontact en of de contactdoos is ingeschakeld. Gebruik geen stroomonderbrekers, stekkerdozen en verlengkabels, zodat u kunt controleren of de computer correct wordt ingeschakeld.
- Controleer of er stroom uit het stopcontact komt, door er een ander apparaat, zoals een lamp, op aan te sluiten.
- Controleer de aansluitingen van de netadapterkabel. Als er een lampje op de netadapter zit, moet u controleren of dat brandt.

Als het aan/uit-lampje ononderbroken wit is en de computer niet reageert — Het beeldscherm reageert mogelijk niet. Druk op de aan/uit-knop totdat de computer wordt uitgeschakeld. Schakel deze weer opnieuw in.

Als het aan/uit-lampje wit knippert — De computer staat in de standby-modus. Verplaats de aanwijzer met de aangesloten muis of druk op de aan/uit-knop om de normale werking te hervatten.

Als er storing optreedt die ontvangst door de computer belemmert — Een ongewenst signaal zorgt voor storing door het onderbreken of blokkeren van andere signalen. Enkele mogelijke oorzaken van interferentie zijn:

- Stroom-, toetsenbord- en muisverlengkabels.
- Te veel apparaten aangesloten op een contactdoos.
- Meerdere contactdozen aangesloten op hetzelfde stopcontact.

Problemen met het geheugen

Als er een bericht verschijnt dat aangeeft dat er onvoldoende geheugen is —

- Bewaar en sluit alle geopende bestanden of programma's die u niet gebruikt om erachter te komen of daarmee het probleem is opgelost.
- Raadpleeg de documentatie bij de software voor de minimale geheugeneisen. Installeer indien nodig extra geheugen (zie de *Onderhoudshandleiding* op de Dell Support-website op **support.dell.com**).
- Plaats de geheugenmodules opnieuw (zie de *Onderhoudshandleiding* op de Dell Support-website op **support.dell.com**) om zeker te zijn dat de computer ermee kan communiceren.

Als er andere problemen met het geheugen zijn —

- Zorg ervoor dat u de richtlijnen voor het plaatsen van geheugenmodules volgt (zie de *Onderhoudshandleiding* op de Dell Support-website op **support.dell.com**).
- Ga na of de geheugenmodule compatibel is met de computer. De computer ondersteunt DDR3-geheugen. Zie "Specificaties" op pagina 79 voor meer informatie over het type geheugen dat door uw computer wordt ondersteund.
- Voer Dell Diagnostics (Dell-diagnostiek) uit (zie "Dell Diagnostics (Dell-diagnostiek)" op pagina 57).
- Plaats de geheugenmodules opnieuw (zie de *Onderhoudshandleiding* op de Dell Support-website op **support.dell.com**) om zeker te zijn dat de computer ermee kan communiceren.

Vastlopen en softwareproblemen

Als de computer niet wordt opgestart —

Controleer of de voedingskabel goed is aangesloten op de computer en het stopcontact.

Als een programma niet meer reageert —

Beëindig het programma:

1. Druk de knoppen <Ctrl><Shift><Esc> tegelijk in.
2. Klik op **Toepassingen**.
3. Klik op het programma dat niet meer reageert.
4. Klik op **Taak beëindigen**.

Als een programma blijft crashen — Raadpleeg de softwaredocumentatie. Indien nodig maakt u de installatie van het programma ongedaan en installeer u het opnieuw.

 **OPMERKING:** Bij software worden normaliter installatie-instructies geleverd in de vorm van een installatiehandleiding of op een cd.

Als de computer niet meer reageert of als er een blauw scherm verschijnt —

 **GEVAAR:** U loopt het risico gegevens te verliezen als u het besturingssysteem niet afsluit.

Als u geen reactie krijgt door op een toets op het toetsenbord te drukken of de muis te bewegen, moet u de aan/uit-knop minstens 8-10 seconden ingedrukt houden totdat de computer uitgaat. Start de computer vervolgens opnieuw op.

Als er een programma is ontwikkeld voor een eerdere versie van het Microsoft® Windows®-besturingssysteem —

Voer de wizard Programmacompatibiliteit uit. De wizard Programmacompatibiliteit configureert een programma op zodanige wijze dat het in een omgeving wordt uitgevoerd dat lijkt op oudere Microsoft Windows-besturingssysteemomgevingen.

Problemen oplossen

Windows Vista®

1. Klik op **Start**  → **Configuratiescherm** → **Programma's** → **Een ouder programma met deze versie van Windows gebruiken**.
2. Klik in het introductiescherm op **Volgende**.
3. Volg de instructies op het scherm.

Windows® 7

1. Klik op **Start** .
2. Typ in het zoekvak `Een ouder programma met deze versie van Windows gebruiken` en druk op `<Enter>`.
3. Volg de instructies van de wizard **Programmacompatibiliteit**.

Als u andere softwareproblemen hebt —

- Maak direct een reservekopie van uw bestanden.
- Gebruik een virusscanner om de vaste schijf of cd's te scannen.

- Bewaar en sluit alle geopende bestanden of programma's en sluit de computer af via het menu **Start** .
- Raadpleeg de softwaredocumentatie of neem contact op met de softwarefabrikant voor informatie over probleemoplossing:
 - Ga na of het programma compatibel is met het besturingsstelsel dat op de computer is geïnstalleerd.
 - Controleer of de computer voldoet aan de minimale hardwarevereisten voor de software. Raadpleeg de softwaredocumentatie voor informatie.
 - Controleer of het programma op de juiste wijze is geïnstalleerd en geconfigureerd.
 - Controleer of de stuurprogramma's voor het apparaat niet met het programma conflicteren.
 - Indien nodig maakt u de installatie van het programma ongedaan en installeert u het opnieuw.

Ondersteuningsfuncties gebruiken

Dell Support Center

Het **Dell Support Center** helpt u bij het vinden van de service-, ondersteunings- en systeemspecifieke informatie die u nodig hebt.

U start de toepassing door op het pictogram  op de taakbalk te klikken.

Op de startpagina van **Dell Support Center** worden het modelnummer van uw computer, de service tag, de code voor express-service en servicecontactinformatie weergegeven.

De startpagina bevat ook koppelingen naar de volgende functies:

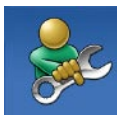

Zelfhulp (Probleemoplossing, Beveiliging, Systeemprestatie, Netwerk/internet, Back-up/herstel en Windows-besturingssysteem)



Waarschuwingen

(waarschuwingen voor technische ondersteuning die relevant zijn voor uw computer)



Ondersteuning door Dell

(Technische ondersteuning met DellConnect™, Klantenservice, Training en zelfstudie, Hoe-u-Help met Dell on Call en Online scan met PC CheckUp)



Over uw computer

(Systeemdocumentatie, Garantieinformatie, Systeeminformatie, Upgrades & accessoires)

Klik op de tab **Services** op support.dell.com voor meer informatie over **Dell Support Center** en de beschikbare ondersteuningsfuncties.

Systemeberichten

Als uw computer een probleem heeft of als er een fout optreedt, kan er een systeembericht verschijnen dat u helpt de oorzaak en de te nemen stappen te identificeren om het probleem op te lossen.

 **OPMERKING:** Als het door u ontvangen bericht niet in de onderstaande voorbeelden wordt vermeld, raadpleegt u de documentatie bij het besturingssysteem of het programma dat werd uitgevoerd toen het bericht verscheen. U kunt anders ook de *Technologiehandleiding van Dell* op de vaste schijf of op de Dell Support-website raadplegen op support.dell.com of “Contact opnemen met Dell” op pagina 75 doornemen voor hulp.

Alert! Previous attempts at booting this system have failed at checkpoint [nnnn]. For help in resolving this problem, please note this checkpoint and contact Dell Technical Support (Waarschuwing! Eerdere pogingen om dit systeem op te starten zijn mislukt bij

controlepunt [nnnn]. Noteer dit controlepunt en neem contact op met de technische ondersteuning van Dell om dit probleem op te lossen) — De computer heeft tevergeefs drie opeenvolgende pogingen gedaan om de opstartroutine te voltooien voor dezelfde fout. Neem contact op met Dell voor hulp (zie “Contact opnemen met Dell” op pagina 75).

CMOS checksum error (Fout in CMOS-controlesom) — Mogelijke systeemkaartfout of de RTC-batterij is bijna leeg. Vervang de batterij (zie de *Onderhoudshandleiding* op de Dell Support-website op support.dell.com) of neem contact op met Dell (zie “Contact opnemen met Dell” op pagina 75).

CPU fan failure (Defecte processorventilator) — Defecte processorventilator. Vervang de CPU-ventilator (zie de *Onderhoudshandleiding* op de Dell Support-website op support.dell.com).

Hard-disk drive failure (Probleem met vaste-schijf) — Mogelijk probleem met de vaste schijf tijdens POST. Neem contact op met Dell voor hulp (zie “Contact opnemen met Dell” op pagina 75).

Hard-disk drive failure (Vaste-schijfleesfout) — Mogelijke vaste-schijfleesfout tijdens POST. Neem contact op met Dell voor hulp (zie “Contact opnemen met Dell” op pagina 75).

Keyboard failure (Toetsenbord werkt niet) — Toetsenbord is defect of de kabel is los.

Zie de *Onderhoudshandleiding* op de Dell Support-website op **support.dell.com** wanneer u het toetsenbord wilt vervangen.

No boot device available (Geen opstartbron beschikbaar) — De vaste schijf bevat geen opstartbare partitie, de kabel van de vaste schijf zit los of er is geen opstartbaar apparaat aanwezig.

- Is de vaste schijf uw opstartbron, dan controleert u of de kabels zijn aangesloten en of het station juist is geïnstalleerd en als opstartbron is gepartitioneerd.
- Open System Setup en ga na of de opstartsequentie-informatie correct is (zie de *Technologiehandleiding van Dell* op de Dell Support-website op **support.dell.com**).

No timer tick interrupt (Geen timertikonderbreking) — Een chip op de systeemkaart werkt mogelijk niet goed of er is een systeemkaartfout opgetreden. Neem contact op met Dell voor hulp (zie “Contact opnemen met Dell” op pagina 75).

USB over current error (USB-overstroomfout) — Koppel het USB-apparaat los. Het USB-apparaat heeft meer stroom nodig om goed te kunnen functioneren. Gebruik een externe stroombron om het USB-apparaat aan te sluiten. Als het apparaat over twee USB-kabels beschikt, moet u ze beide aansluiten.

CAUTION - Hard Drive SELF MONITORING SYSTEM has reported that a parameter has exceeded its normal operating range. Dell recommends that you back up your data regularly. A parameter out of range may or may not indicate a potential hard drive problem (WAARSCHUWING - Het ZELFCONTROLEREND SYSTEEM van de vaste schijf heeft aangegeven dat een van de parameters het normale gebruiksbereik heeft overschreden. Dell raadt aan om regelmatig een reservekopie te maken van uw gegevens. Een parameter die buiten het bereik valt, kan wijzen op een probleem met de vaste schijf) — S.M.A.R.T-fout, mogelijke HDD-fout. Neem contact op met Dell voor hulp (zie “Contact opnemen met Dell” op pagina 75).

Hardwareprobleemoplosser

Als een apparaat niet wordt ontdekt tijdens het installeren van het besturingssysteem of wel wordt ontdekt maar verkeerd is geconfigureerd, kunt u de **Probleemoplosser voor hardware** gebruiken om de incompatibiliteit op te lossen.

De Probleemoplosser voor hardware starten:

1. Klik op **Start**  → **Help en ondersteuning**.
2. Typ `probleemoplosser voor hardware` in het zoekveld en druk op `<Enter>` om de zoekactie te starten.
3. Selecteer in de zoekresultaten de optie die het probleem het beste omschrijft en volg de overige stappen voor probleemoplossing.

Dell Diagnostics (Dell-diagnostiek)

Als er zich een probleem voordoet met uw computer, moet u eerst de controles beschreven in “Vastlopen en softwareproblemen” op pagina 51 doen en Dell Diagnostics (Dell-diagnostiek) uitvoeren voordat u contact opneemt met Dell voor technische ondersteuning.

 **OPMERKING:** Dell Diagnostics (Dell-diagnostiek) werkt alleen op Dell-computers.

 **OPMERKING:** De schijf *Drivers and Utilities* is optioneel en is mogelijk niet met uw computer meegeleverd.

Zie de *Technologiehandleiding van Dell* om de configuratiegegevens van uw computer door te nemen en zorg dat het apparaat dat u wilt testen, in het programma wordt weergegeven en actief is.

Start Dell Diagnostics (Dell-diagnostiek) vanaf uw vaste schijf of vanaf de optionele schijf *Drivers and Utilities*.

Dell Diagnostics (Dell-diagnostiek) starten vanaf de vaste schijf

Dell Diagnostics (Dell-diagnostiek) bevindt zich op een verborgen partitie op de vaste schijf.

 **OPMERKING:** Als uw computer geen beeld op het scherm kan weergeven, neemt u contact op met Dell (zie “Contact opnemen met Dell” op pagina 75).

1. Zorg dat de computer is aangesloten op een stopcontact en goed werkt.
2. Zet de computer aan of start deze opnieuw op.
3. Wanneer het DELL™-logo verschijnt, drukt u direct op <F12>. Selecteer **Diagnostics** (Diagnostiek) in het opstartmenu en druk op <Enter>.

 **OPMERKING:** Als u te lang wacht en het logo van het besturingssysteem wordt weergegeven, moet u blijven wachten tot het bureaublad van Microsoft® Windows® wordt weergegeven. Daarna sluit u de computer af en probeert u het opnieuw.

 **OPMERKING:** Als het bericht verschijnt dat er geen partitie met een diagnostisch hulpprogramma is gevonden, voert u Dell Diagnostics (Dell-diagnostiek) uit vanaf de schijf *Drivers and Utilities*.

Als PSA wordt aangeroepen:

- a. PSA begint tests uit te voeren.
- b. Als PSA is voltooid, verschijnt het volgende bericht: `"No problems have been found with this system so far. Do you want to run the remaining memory tests? This will take about 30 minutes or more. Do you want to continue? (Recommended)."` (Er zijn tot dusver geen problemen met dit systeem gevonden. Wilt u de resterende geheugentests uitvoeren? Dit kost ongeveer 30 minuten of meer. Wilt u Doorgaan? (aanbevolen).)

- c. Druk op <y> om door te gaan als u geheugenproblemen hebt; druk anders op <n>.
- d. U ontvangt het bericht "Booting Dell Diagnostic Utility Partition. Press any key to continue." (Opstarten vanaf partitie met Dell Diagnostics; druk op een willekeurige toets om door te gaan).
- e. Druk op een willekeurige toets om het venster **Choose An Option** (Kies een optie) weer te geven.

Als PSA niet wordt aangeroepen:

Druk op een willekeurige toets om Dell Diagnostics (Dell-diagnostiek) te starten vanaf de partitie met het diagnostische hulpprogramma op de vaste schijf.

4. Selecteer de test die u wilt uitvoeren.

5. Als tijdens het uitvoeren van een test een probleem wordt aangetroffen, wordt een bericht weergegeven met de foutcode en een beschrijving van het probleem. Noteer de foutcode en de beschrijving van het probleem en neem contact op met Dell (zie "Contact opnemen met Dell" op pagina 75).

 **OPMERKING:** Het serviceplaatje voor de computer bevindt zich boven aan elk testvenster. Als u contact opneemt met Dell, zal de technische ondersteuning naar het serviceplaatje vragen.

6. Wanneer de tests zijn voltooid, sluit u het testscherm om terug te keren naar het venster **Choose An Option** (Kies een optie). Kik op **Exit** (Afsluiten) om Dell Diagnostics (Dell-diagnostiek) af te sluiten en de computer opnieuw op te starten.

Dell Diagnostics (Dell-diagnostiek) starten vanaf de schijf Drivers and Utilities

1. Plaats de schijf *Drivers and Utilities*.
2. Zet de computer uit en start deze opnieuw op. Wanneer het DELL-logo verschijnt, drukt u direct op <F12>.

 **OPMERKING:** Als u te lang wacht en het logo van het besturingssysteem wordt weergegeven, moet u blijven wachten tot het bureaublad van Microsoft® Windows® wordt weergegeven. Daarna sluit u de computer af en probeert u het opnieuw.

 **OPMERKING:** Met de volgende stappen wordt de opstartvolgorde eenmalig gewijzigd. De volgende keer zal de computer opstarten volgens de volgorde van apparaten die in het System Setup-programma is aangegeven.

Ondersteuningsfuncties gebruiken

3. Wanneer de lijst met opstartbronnen verschijnt, markeert u **CD/DVD/CD-RW** en drukt u op <Enter>.
4. Selecteer de optie **Boot from CD-ROM** (Opstarten vanaf CD-ROM) in het menu dat verschijnt en druk op <Enter>.
5. Typ 1 om te beginnen met het CD-menu en druk op <Enter> om verder te gaan.
6. Selecteer **Run the 32 Bit Dell Diagnostics** (32-bit Dell-diagnostiek uitvoeren) in de genummerde lijst. Als de lijst meerdere versies bevat, moet u de juiste versie voor uw computer selecteren.
7. Selecteer de test die u wilt uitvoeren.
8. Als tijdens het uitvoeren van een test een probleem wordt aangetroffen, wordt een bericht weergegeven met de foutcode en een beschrijving van het probleem. Noteer de foutcode en de beschrijving van het probleem en neem contact op met Dell (zie "Contact opnemen met Dell" op pagina 75).

-  **OPMERKING:** Het serviceplaatje voor de computer bevindt zich boven aan elk testvenster. Als u contact opneemt met Dell, zal de technische ondersteuning naar het serviceplaatje vragen.
9. Wanneer de tests zijn voltooid, sluit u het testscherm om terug te keren naar het venster **Choose An Option** (Kies een optie). Kik op **Exit** (Afsluiten) om Dell Diagnostics (Dell-diagnostiek) af te sluiten en de computer opnieuw op te starten.
 10. Plaats de schijf *Drivers and Utilities*.

Het besturingssysteem herstellen

U kunt uw besturingssysteem op de volgende manieren herstellen:

- **Systeemherstel** brengt uw computer terug naar een oudere toestand zonder verlies van persoonlijke gegevensbestanden. Gebruik Systeemherstel als de eerste oplossing voor het herstellen van uw besturingssysteem en het behouden van gegevensbestanden.
- **Dell Factory Image Restore** zet uw vaste schijf terug naar de toestand waarin deze verkeerde toen u de computer kocht. Met deze procedure worden alle gegevens op de vaste schijf verwijderd, evenals alle programma's die werden geïnstalleerd nadat u de computer ontving. Gebruik Dell Factory Image Restore alleen als met Systeemherstel het probleem met uw besturingssysteem niet werd opgelost.

- Als u de cd Operating System met de computer meegeleverd hebt gekregen, kunt u deze gebruiken om het besturingssysteem te herstellen. Als u de cd Operating System gebruikt, worden echter wel alle gegevens op de vaste schijf gewist. Gebruik de CD alleen als met Systeemherstel het probleem met uw besturingssysteem niet werd opgelost.

Systeemherstel

De Windows-besturingssystemen bieden Systeemherstel, waarmee u de computer kunt terugzetten naar een oudere toestand (zonder dat er gegevensbestanden worden verwijderd) als wijzigingen van de hardware, software of andere systeeminstellingen de computer in een ongewenste toestand hebben gebracht. Alle wijzigingen die Systeemherstel op uw computer maakt, kunnen ongedaan worden gemaakt.

 **WAARSCHUWINGEN:** Maak regelmatig een reservekopie van uw gegevensbestanden. Systeemherstel kan uw gegevensbestanden niet controleren of herstellen.

 **OPMERKING:** De procedures in dit document zijn van toepassing op de standaardweergave van Windows, dus mogelijk zijn ze niet van toepassing als u de klassieke weergave van Windows op uw Dell™-computer hebt ingesteld.

Systeemherstel starten

1. Klik op **Start** .
2. Typ in het zoekvak `Systeemherstel` en druk op <Enter>.

 **OPMERKING:** Het venster **Gebruikersaccountbeheer** kan verschijnen. Als u een beheerder op de computer bent, klikt u op **Doorgaan**; anders neemt u contact op met de beheerder om de gewenste actie door te gaan.

3. Klik op **Volgende** en de resterende berichten op het scherm.

Indien Systeemherstel het probleem niet kan oplossen, kunt u het laatste systeemherstel ongedaan maken.

De laatste herstelbewerking ongedaan maken

 **OPMERKING:** Voordat u de laatste herstelbewerking ongedaan maakt, moet u alle geopende bestanden opslaan en sluiten en alle geopende programma's afsluiten. Het is pas mogelijk om bestanden of programma's te bewerken, te openen of te verwijderen nadat de herstelbewerking is voltooid.

1. Klik op **Start** .
2. Typ in het zoekvak `Systeemherstel` en druk op <Enter>.
3. Klik op **Laatste herstelbewerking ongedaan maken** en klik op **Volgende**.

Dell Factory Image Restore

 **GEVAAR:** Met Dell Factory Image Restore worden alle gegevens op de vaste schijf verwijderd, evenals alle toepassingen en stuurprogramma's die werden geïnstalleerd nadat u de computer ontving. Maak indien mogelijk een reservekopie voordat u deze optie gebruikt. Gebruik Dell Factory Image Restore alleen als met Systeemherstel het probleem met uw besturingssysteem niet werd opgelost.

 **OPMERKING:** Dell Factory Image Restore is mogelijk in bepaalde landen of op bepaalde computers niet beschikbaar.

Gebruik Dell Factory Image Restore alleen als laatste methode om uw besturingssysteem te herstellen. Met deze optie wordt uw vaste schijf teruggezet naar de toestand waarin deze verkeerde toen u de computer kocht. Alle programma's en bestanden die u hebt toegevoegd nadat u de computer hebt gekocht—inclusief gegevensbestanden—worden definitief van de vaste schijf verwijderd. Gegevensbestanden zijn onder andere documenten, spreadsheets, e-mailberichten, digitale foto's, muziekbestanden, enzovoort. Maak indien mogelijk een reservekopie van alle gegevens voordat u Dell Factory Image Restore gebruikt.

Dell Factory Image Restore starten

1. Schakel de computer in. Druk enkele malen op <F8> wanneer het Dell-logo verschijnt om toegang te krijgen tot het venster **Advanced Boot Options** (Geavanceerde opstartopties).

 **OPMERKING:** Als u te lang wacht en het logo van het besturingssysteem wordt weergegeven, moet u blijven wachten tot het bureaublad van Microsoft® Windows® wordt weergegeven. Daarna sluit u de computer af en probeert u het opnieuw.

2. Selecteer **Repair Your Computer** (Uw computer herstellen).
3. Het venster **System Recovery Options** (Opties voor systeemherstel) verschijnt.
4. Selecteer een toetsenbordindeling en klik op **Next** (Volgende).

5. Om toegang te krijgen tot de herstelopties moet u zich als lokale gebruiker aanmelden. Typ voor toegang tot de opdrachtprompt `administrator` in het veld **User name** (Gebruikersnaam) en klik daarna op **OK**.

6. Klik op **Dell Factory Image Restore**. Het welkomstscherf van **Dell Factory Image Restore** verschijnt.

 **OPMERKING:** Afhankelijk van uw configuratie moet u mogelijk **Dell Factory Tools** selecteren en daarna **Dell Factory Image Restore**.

7. Klik op **Next** (Volgende). Het scherm **Confirm Data Deletion** (Verwijderen gegevens bevestigen) verschijnt.

-  **OPMERKING:** Als u niet verder wilt gaan met Factory Image Restore, klikt u op **Cancel** (Annuleren).
8. Selecteer het selectievakje om te bevestigen dat u wilt verdergaan met het opnieuw formatteren van de vaste schijf en de systeemsoftware wilt herstellen naar de fabriekstoestand, en klik daarna op **Next** (Volgende).
- Het herstelproces begint. Het kan vijf of meer minuten duren voordat het voltooid is. Er verschijnt een bericht wanneer het besturingssysteem en de in de fabriek geïnstalleerde toepassingen zijn hersteld naar de fabriekstoestand.
9. Klik op **Finish** (Voltooien) om de computer opnieuw op te starten.

Besturingssysteem opnieuw installeren

Voordat u begint

Als u van plan bent om het Windows-besturingssysteem opnieuw te installeren om een probleem met een pas geïnstalleerd stuurprogramma te verhelpen, moet u eerst Windows Vorig stuurprogramma gebruiken. Als met Vorig stuurprogramma het probleem niet wordt opgelost, moet u Systeemherstel gebruiken om de computer terug te zetten naar de toestand waarin deze verkeerde voordat u het nieuwe stuurprogramma installeerde. Zie "Systeemherstel" op pagina 61.

 **WAARSCHUWING: Maak voordat u met de installatie begint back-ups van al uw gegevensbestanden op de primaire vaste schijf. Bij normale configuraties is de primaire vaste schijf de eerste schijf die de computer detecteert.**

Het besturingssysteem herstellen

Voor het opnieuw installeren van Windows hebt u het volgende nodig:

- De Dell-schijf *Operating System*
- De Dell-schijf *Drivers and Utilities*

 **OPMERKING:** De schijf *Drivers and Utilities* bevat stuurprogramma's die werden geïnstalleerd tijdens het assembleren van de computer. Gebruik de schijf *Drivers and Utilities* om vereiste stuurprogramma's te laden. Afhankelijk van de regio waar u de computer hebt besteld en of u wel of niet om de media hebt gevraagd, zijn de schijven *Drivers and Utilities* en *Operating System* van Dell mogelijk niet met uw computer meegeleverd.

Microsoft Windows opnieuw installeren

Het installatieproces kan één tot twee uur in beslag nemen. Nadat u het besturingssysteem opnieuw hebt geïnstalleerd, moet u ook de apparaatstuurprogramma's, anti-virusprogramma's en andere software opnieuw installeren.

1. Voordat u begint, moet u alle geopende bestanden opslaan en sluiten, en alle actieve programma's afsluiten.
2. Plaats de schijf *Operating System*.
3. Klik op **Exit** (Afsluiten) als het bericht **Windows installeren** verschijnt.
4. Start de computer opnieuw op.
5. Wanneer het DELL-logo verschijnt, drukt u direct op <F12>.

-  **OPMERKING:** Als u te lang wacht en het logo van het besturingssysteem wordt weergegeven, moet u blijven wachten tot het bureaublad van Microsoft® Windows® wordt weergegeven. Daarna sluit u de computer af en probeert u het opnieuw.
 -  **OPMERKING:** Met de volgende stappen wordt de opstartvolgorde eenmalig gewijzigd. De volgende keer zal de computer opstarten volgens de volgorde van apparaten die in het System Setup-programma is aangegeven.
6. Wanneer de lijst met opstartbronnen verschijnt, markeert u **CD/DVD/CD-RW Drive** (CD/DVD/CD-RW-station) en drukt u op <Enter>.
 7. Druk op een willekeurige toets om **Boot from CD-ROM** (Opstarten vanaf cd-rom) te selecteren. Volg de instructies op het scherm om de installatie te voltooien.

Help-informatie

Als er zich een probleem voordoet met uw computer, kunt u de onderstaande stappen volgen om het probleem te achterhalen en op te lossen:

1. Zie “Problemen oplossen” op pagina 45 voor informatie en procedures voor het probleem dat uw computer ondervindt.
2. Zie de *Technologiehandleiding van Dell* voor meer informatie over problemen oplossen.
3. Zie “Dell Diagnostics (Dell-diagnostiek)” op pagina 57 voor procedures over hoe u Dell Diagnostics (Dell-diagnostiek) moet uitvoeren.
4. Vul de “Diagnostische checklist” in op pagina 74.
5. Maak gebruik van de uitgebreide on line services van Dell Support (**support.dell.com**) voor hulp bij de installatie en het oplossen van problemen. Zie “Online services” op pagina 70 voor een uitgebreidere lijst van Dell Support on line.

6. Als met de voorgaande stappen het probleem nog steeds niet is opgelost, raadpleegt u “Voordat u belt” op pagina 73.

 **OPMERKING:** Bel de Dell-ondersteuningsdienst terwijl u zich bij de computer bevindt, zodat de medewerkers u kunnen helpen bij noodzakelijke procedures.

 **OPMERKING:** Het systeem voor de code voor express-service van Dell is mogelijk niet in alle landen beschikbaar.

Voer de code voor express-service in om het gesprek direct naar de juiste medewerker te leiden als het geautomatiseerde telefoonsysteem van Dell hierom vraagt. Als u geen code voor express-service hebt, opent u de map **Dell Accessories**, dubbelklikt u op het pictogram van de **Code voor express-service** en volgt u de aanwijzingen.

 **OPMERKING:** Sommige van de diensten zijn niet altijd overal buiten de Verenigde Staten beschikbaar. Bel uw plaatselijke Dell-vertegenwoordiger voor informatie hierover.

Technische ondersteuning en klantenservice

Dell's ondersteuningsdienst is beschikbaar om uw vragen over de Dell-hardware te beantwoorden. Onze medewerkers gebruiken diagnostische programma's op de computer om snelle, accurate antwoorden te geven.

Zie "Voordat u belt" op pagina 73 om contact op te nemen met Dell's ondersteuningsdienst en bekijk de contactinformatie van uw regio of ga naar **support.dell.com**.

DellConnect™

DellConnect is een eenvoudig on line toegangsprogramma waarmee een medewerker van de Dell-ondersteuningsdienst onder uw toezicht toegang kan krijgen tot uw computer via een breedbandverbinding, het probleem kan onderzoeken en op kan lossen. Ga voor meer informatie naar **www.dell.com/dellconnect**.

Online services

Op de volgende websites vindt u meer informatie over de Dell-producten en -services:

- **www.dell.com**
- **www.dell.com/ap** (alleen Azië en Pacifische landen)
- **www.dell.com/jp** (alleen Japan)
- **www.euro.dell.com** (alleen Europa)
- **www.dell.com/la** (Latijns-Amerikaanse landen en landen in het Caribisch zeegebied)
- **www.dell.ca** (alleen voor Canada)

Dell Support is bereikbaar via de onderstaande websites en e-mailadressen:

Dell Support-websites

- **support.dell.com**
- **support.jp.dell.com** (alleen Japan)
- **support.euro.dell.com** (alleen Europa)
- **supportapj.dell.com** (alleen Azië en Pacifische landen)

E-mailadressen van Dell Support

- **mobile_support@us.dell.com**
- **support@us.dell.com**
- **la-techsupport@dell.com** (Latijns-Amerikaanse landen en landen in het Caribisch zeegebied)
- **apsupport@dell.com** (alleen Azië/Pacifische landen)

E-mailadressen Dell-marketing en verkoop

- **apmarketing@dell.com** (alleen Azië/Pacifische landen)
- **sales_canada@dell.com** (alleen Canada)

Anonieme bestandsoverdrachtsprotocol (FTP - file transfer protocol)

- **ftp.dell.com**

Meld u aan als gebruiker: `anonymous` (anoniem) en gebruik uw e-mailadres als uw wachtwoord.

Automatische orderstatusservice

Wanneer u de status wilt nagaan van de Dell-producten die u hebt besteld, gaat u naar **support.dell.com**, of belt u de geautomatiseerde bestelservice. Via een bandopname wordt u gevraagd naar de informatie die nodig is om uw order te vinden en u erover in te lichten. Zie "Contact opnemen met Dell" op pagina 75 voor het verkrijgen van het telefoonnummer dat u moet bellen in uw regio.

Als u problemen hebt met de bestelling, zoals ontbrekende of verkeerde onderdelen of een onjuiste factuur, moet u contact opnemen met de klantenservice van Dell. Houd uw factuur of pakbon bij de hand wanneer u belt. Zie "Contact opnemen met Dell" op pagina 75 voor het het telefoonnummer dat u moet bellen in uw regio.

Productinformatie

Als u informatie wenst over andere producten die door Dell worden geleverd, of wanneer u iets wilt bestellen, ga dan naar de Dell-website **www.dell.com**. Zie "Contact opnemen met Dell" op pagina 75 voor het telefoonnummer van uw regio of voor het telefoonnummer van de dichtstbijzijnde winkel.

Items retourneren voor reparatie onder garantie of voor restitutie

Maak alle items als volgt gereed om te retourneren, of dit nu voor reparatie is of voor geldteruggave.

 **OPMERKING:** Voordat u het product aan Dell retourneert, moet u zorgen dat u een back-up hebt gemaakt van alle gegevens op de vaste schijf en op elk ander opslagapparaat in het product. Verwijder alle vertrouwelijke, eigendoms- en persoonlijke gegevens, en alle verwijderbare media, zoals cd's en pc-kaarten. Dell is niet verantwoordelijk voor uw vertrouwelijke, eigendoms- en persoonlijke gegevens, verloren of beschadigde gegevens, of beschadigde of kwijtgeraakte media die mogelijk in het geretourneerde product zaten.

1. Bel Dell voor een machtigingsnummer voor het retourneren van materiaal en schrijf het zo op de buitenkant van de doos dat het goed zichtbaar is.
2. Zie "Contact opnemen met Dell" op pagina 75 voor het telefoonnummer dat u moet bellen in uw regio.
3. Voeg er een kopie bij van de factuur en een brief met de reden waarom u het item retourneert.
4. Voeg er ook een kopie bij van de diagnostische checklist (zie "Diagnostische checklist" op pagina 74) waarin de testen staan die u hebt uitgevoerd en de foutmeldingen die door Dell Diagnostics (Dell-diagnostiek) zijn weergegeven (zie "Dell Diagnostics (Dell-diagnostiek)" op pagina 57).
5. Voeg alle onderdelen bij die bij de retour te zenden items horen (zoals voedingskabels, software en handleidingen) als de retourzending moet worden gerestitueerd.

6. Pak het materiaal dat u gaat retourneren in de originele (of gelijkwaardige) verpakking in.

 **OPMERKING:** De verzendkosten komen voor uw rekening. U bent ook verantwoordelijk voor het verzekeren van het te retourneren product en moet rekening houden met het risico dat het tijdens het transport naar Dell kan zoekraken. Rembourspakketten worden niet geaccepteerd.

 **OPMERKING:** Geretourneerde pakketten die niet aan één of meer van de hierboven genoemde eisen voldoen, worden bij het laadperron geweigerd en naar u teruggezonden.

Voordat u belt

 **OPMERKING:** Zorg dat u de code voor express-service bij de hand hebt wanneer u belt. De code helpt het geautomatiseerde ondersteuningssysteem van Dell u efficiënter door te verbinden. Er kan ook gevraagd worden naar het servicelabel (te vinden op de achter- of onderkant van de computer).

Vergeet niet de onderstaande diagnostische checklist in te vullen. Indien mogelijk zet u de computer aan voordat u Dell belt voor hulp en bel terwijl u zich bij de computer bevindt. U wordt mogelijk gevraagd een aantal opdrachten met het toetsenbord in te voeren, gedetailleerde informatie te geven tijdens de bewerkingen of andere probleemoplossingsstappen te proberen die alleen mogelijk zijn op de computer. Zorg ervoor dat de computerdocumentatie beschikbaar is.

Diagnostische checklist

- Naam:
- Datum:
- Adress:
- Telefoonnummer:
- Servicelabel (streepjescode op de achter- of onderkant van de computer):
- Code voor express-service:
- Machtigingsnummer voor het retourneren van materiaal (mits geleverd door een medewerker van de technische ondersteuning van Dell):
- Besturingssysteem en versie:
- Apparaten:
- Uitbreidingskaarten:
- Bent u met een netwerk verbonden? Ja/Nee
- Netwerk, versie en netwerkadapter:
- Programma's en versies:

Zie de documentatie van het besturingssysteem om achter de inhoud van de opstartbestanden van het systeem te komen. Als er een printer op de computer is aangesloten, drukt u elk bestand af. Neem anders de inhoud van elk bestand goed door voordat u Dell belt.

- Foutmelding, pieptoncodes of diagnostische code:
- Beschrijving van het probleem en de probleemoplossingsprocedures die u hebt uitgevoerd:

Contact opnemen met Dell

Klanten in de Verenigde Staten kunnen 800-WWW-DELL (800-999-3355) bellen.

 **OPMERKING:** Als u geen actieve internetverbinding hebt, kunt u contactgegevens ook vinden op uw factuur, pakbon, rekening of productcatalogus van Dell.

Dell biedt diverse online telefonische ondersteunings- en servicemogelijkheden. De beschikbaarheid hiervan verschilt echter per land en product, en sommige zijn mogelijk niet in uw regio beschikbaar.

Neem contact op met Dell voor problemen met de verkoop, de technische ondersteuning of de klantenservice:

1. Bezoek **support.dell.com**.
2. Selecteer uw land of regio in het vervolgkeuzemenu **Choose A Country/Region** onder aan de pagina.
3. Klik op **Contact opnemen** links op de pagina.
4. Selecteer de juiste service- of ondersteuningslink op basis van uw probleem.
5. Kies de gewenste contactmethode.

Meer informatie en bronnen zoeken

Wanneer u:

Zie:

uw besturingssysteem opnieuw wilt installeren

de schijf *Operating System*

een diagnostisch programma voor uw computer wilt uitvoeren, systeemsoftware voor de laptop opnieuw wilt installeren of stuurprogramma's voor de computer en leesmijbestanden wilt bijwerken

de schijf *Drivers and Utilities*



OPMERKING: Updates van de stuurprogramma's en documentatie vindt u op Dell™ Support website op support.dell.com.

meer informatie wilt over het besturingssysteem, het behouden van randapparatuur, RAID, Internet, Bluetooth®, netwerken en e-mail

de *Technologiehandleiding van Dell* die op de vaste schijf is geïnstalleerd

uw computer wilt bijwerken met nieuw of extra geheugen, of een nieuwe vaste schijf een versleten of defect onderdeel wilt terugplaatsen of vervangen

de *Onderhoudshandleiding* op de Dell Support-website op support.dell.com



OPMERKING: In sommige landen wordt uw garantie ongeldig als u de computer opent en onderdelen vervangt. Controleer uw garantie en de regelingen voor het retourneren van goederen voordat u aan de onderdelen in de computer gaat werken.

Wanneer u:

informatie zoekt over de beste veiligheidsmaatregelen voor uw computer de garantie-informatie, algemene voorwaarden (alleen Verenigde Staten, de veiligheidsinstructies, informatie over regelgeving, ergonomische informatie en de licentieovereenkomst voor eindgebruikers wilt doornemen

uw serviceplaatje/code voor express-service zoekt. U moet het serviceplaatje gebruiken om de computer te identificeren op **support.dell.com** of om contact op te nemen met de technische ondersteuning

Zie:

de documenten over veiligheid en regelgeving die bij de computer zijn geleverd en ook de website over het naleven van regelgeving op: **www.dell.com/regulatory_compliance**

de achterkant of onderkant van uw computer

Wanneer u:

stuurprogramma's en downloads zoekt
technische ondersteuning en hulp bij
producten wilt

uw bestelstatus wilt controleren op nieuwe
aankopen

oplossingen en antwoorden op veelvoorkomende
vragen zoekt

informatie zoekt over de meest recente
updates wat betreft technische wijzigingen
op uw computer of geavanceerde technische
gegevens voor technici of ervaren gebruikers

Zie:

de Dell™ Support-website op **support.dell.com**

Specificaties

Systememodel

Dell Studio 1745/1747

Dit hoofdstuk biedt informatie die u nodig kunt hebben bij het instellen en bijwerken van stuurprogramma's en het upgraden van uw computer.

 **OPMERKING:** Aanbiedingen verschillen per regio. Klik op **Start**  → **Help en ondersteuning** en selecteer de optie om meer informatie te geven over de configuratie van uw computer.

Processor

<i>Type</i>	<i>L2-cache</i>
Intel® Celeron®	1 MB
Intel Pentium® Dual-Core	1 MB
Intel Core™ 2 Duo	2 MB/3 MB/6 MB
Intel Core 2 Quad	1 MB
L1-cache	128 KB bij Dual-Core (Intel - 64 KB per kern) 256 KB bij Quad-Core (Intel - 64 KB per kern)
L3-cache	8 MB bij Quad-Core
Externe busfrequentie	800/1066 MHz

Specificaties

Computergegevens

Systeemchipset	Mobile Intel Express GM 45
	Mobile Intel 5-serie Discrete GFX
Gegevensbus-breedte	64 bits
DRAM-busbreedte	tweekanaals (2) 64-bits bussen
Busbreedte processoradres	32 bits
Flash-EPROM	2 MB
Grafische bus	PCI-E x16

ExpressCard

ExpressCard-controller	Intel ICH9M
Ondersteunde kaarten	ExpressCard/34 (34 mm) 1,5 V en 3,3 V
ExpressCard-connectorgrootte	26-pins

Geheugen

Geheugen-moduleconnector	twee gebruikers-toegankelijke SODIMM-connectoren
Mogelijkheden geheugenmodule	1 GB, 2 GB, 4 GB
Geheugentype	1067/1333 MHz SODIMM DDR3
Minimale geheugenconfiguratie	2 GB
Maximale geheugenconfiguratie	8 GB
 OPMERKING: Zie de <i>Onderhoudshandleiding</i> op de Dell Support-website op support.dell.com voor instructies over het upgraden van het geheugen.	

Connectoren

Audio	één microfoon-inconnector, twee stereo hoofdtelefoon-/ luidsprekerconnectoren
IEEE 1394a	4-pins miniconnector zonder voeding
Minikaart	één type IIIA-minikaartsleuf, twee half-size minikaartsleuven
HDMI-connector	19-pins
Netwerkadapter	RJ45-connector
USB	twee vier-pins met USB 2.0-compatibele connectoren

Specificaties

Connectoren

Video	15-gats connector
DisplayPort	20-pins connector
eSATA	één 7-pins/4-pins eSATA/USB- comboconnector

Communicatie

Modem (optioneel)	Externe V.92 56K USB-modem
Controller	Hardwaremodem
Interface	USB
Netwerkadapter	10/100/1000 Ethernet LAN op systeemkaart
Draadloos	WLAN, WWAN, WiMax/ Wi-Fi abgn/agn en WPAN met Bluetooth® draadloze technologie

Video

Afzonderlijk:

Videotype	ingebouwd op systeemkaart
Videocontroller	ATI Mobility Radeon HD 4570/4650
Videogeheugen	DDR3 512 MB/1 GB
<i>UMA:</i>	
Videotype	ingebouwd op systeemkaart
Videocontroller	Mobile Intel GMA 4500MHD
Videogeheugen	maximaal 358 MB gedeeld geheugen
LCD-interface	Low Voltage Differential Signaling (LVDS)
Tv-ondersteuning	HDMI 1,3

Audio

Audiotype	JBL 2.1-kanaals met SRS verbeterde audio
Audiocontroller	IDT 92HD73C
Stereoconversie	24-bits (analoog naar digitaal en digitaal naar analoog)
Interne interface	Intel High-Definition Audio
Luidspreker	twee 1,5 watt hoofd-luidsprekers en één 3,0 watt subwoofer, tezamen een totaal systeemvermogen van 6,0 watt
Volumeknoppen	programmamenu's en bedieningsknoppen voor media

Camera

Pixels	2,0 megapixel
Videoresolutie	160 x 120 ~ 1600 x 1200 (160 x 120 ~ 1280 x 720 bij 30 fps)
Diagonale kijkhoek	60°

Weergave

Type	17,3" HD+ WLED-verlichting, TrueLife 17,3" FHD B+RG LED-verlichting, TrueLife
------	--

Specificaties

Weergave

Afmetingen:

Hoogte	214,81 mm
Breedte	381,89 mm
Diagonaal	439,42 mm
Maximale resolutie	HD+: 1600 x 900 FHD: 1920 x 1080
Vernieuwings-frequentie	60 Hz
Werkingshoek	0° (gesloten) t/m 140°
Helderheid	HD+: 220 nits FHD: 300 nits (beide 72% en 90% CG)

Weergave

Kijkhoeken:

Horizontaal	HD+: 40/40 FHD: 60/60 (beide 72% en 90% CG)
Verticaal	HD+: 15/30 (H/L) FHD: 50/50 (beide 72% en 90% CG)
Pixelpitch	HD+: 0,24 x 0,24 mm FHD: 0,20 x 0,20 mm
Knoppen	helderheid kan worden beheerd via de toetsenbordsneltoetsen (zie de <i>Technologiehandleiding van Dell</i> voor meer informatie).

Toetsenbord (verlicht)

Aantal toetsen	102 (V.S. en Canada); 103 (Europa); 106 (Japan); 105 (Brazilië)
Indeling	QWERTY/AZERTY/Kanji

Touchpad

Resolutie X/Y-positie (modus grafische tabel)	240 cpi
<i>Grootte:</i>	
Breedte	100 mm sensoractief gebied
Hoogte	56 mm rechthoek

Batterij

<i>Typen en afmetingen:</i>	
"slimme" 9-cels lithium-ion	
Diepte	56,7 mm
Hoogte	41,9 mm
Breedte	340,6 mm
Gewicht	0,52 kg
"slimme" 6-cels lithium-ion	
Diepte	56,7 mm
Hoogte	22,2 mm
Breedte	206 mm
Gewicht	0,35 kg
Spanning	11,1 VDC (9 cels)
Oplaadtijd (ongeveer):	4 uur (wanneer de computer is uitgeschakeld)

Specificaties

Batterij

Werkingsduur	De werkingsduur van een batterij hangt af van de werkomstandigheden en kan aanzienlijk worden verkort onder bepaalde energie-intensieve omstandigheden. Zie de <i>Technologiehandleiding van Dell</i> voor meer informatie over de levensduur van de batterij.
Levensduur (ongeveer)	300 laadcycli
<i>Temperatuurbereik:</i>	
In bedrijf	0° t/m 35° C
Opslag	-40° t/m 65° C
Knoopbatterij	CR-2032

Netadapter

Ingangsspanning	100–240 VAC
Ingangsstroom	1,5 A
Ingangsfrequentie	50–60 Hz
Uitgangsstroom	65 W of 90 W
Uitgangsstroom	
65 W	4,43 A (maximale puls op 4 seconden) 3,34 A (doorlopend)
90 W	5,62 A (maximale puls op 4 seconden) 4,62 A (doorlopend)
Nominale uitgangsspanning	19,5 ± 1 VDC

Netadapter*Afmetingen:*

90 W (E-serie)

Hoogte 16 mm

Breedte 70 mm

Diepte 147 mm

Gewicht (met kabels) 0,29 kg

90 W (D-serie)

Hoogte 34,2 mm

Breedte 60,8 mm

Diepte 153,4 mm

Gewicht (met kabels) 0,46 kg

Netadapter

65 W (Auto-Air Adapter)

Hoogte 15 mm

Breedte 66 mm

Diepte 127 mm

Gewicht (met kabels) 0,26 kg

Temperatuurbereik:

In bedrijf 0° t/m 40° C

Opslag -40° t/m 70° C

Fysieke specificaties

Hoogte 28 mm t/m 40 mm

Breedte 413,0 mm

Diepte 280,5 mm

Gewicht (met 6-cels batterij) configureerbaar tot minder dan 3,3 kg

Specificaties

Computeromgeving

Temperatuurbereik:

In bedrijf 0° t/m 35° C

Opslag -40° t/m 65° C

Relatieve vochtigheid (maximaal):

In bedrijf 10% t/m 90%
(zonder condensatie)

Opslag 5% t/m 95%
(zonder condensatie)

Maximale trilling (met een willekeurig trillingsspectrum dat de gebruikersomgeving nabootst):

In bedrijf 0,66 GRMS

Niet in bedrijf 1,30 GRMS

Computeromgeving

Maximale schok (in bedrijf — gemeten met Dell Diagnostics (Dell-diagnostiek) op de vaste schijf geactiveerd en een 2-ms halve sinuspuls; niet in bedrijf — gemeten met de koppen van de vaste schijf in de parkeerstand gefixeerd en een 2-ms halve-sinuspuls):

In bedrijf 110 G

Niet in bedrijf 160 G

Hoogte (maximaal):

In bedrijf -15,2 t/m 3048 m

Opslag -15,2 t/m 10.668 m

Luchtbesmettings-niveau G2 of lager zoals is gedefinieerd door ISA-S71.04-1985

Bijlage

Productkennisgeving Macrovision

Dit product bevat auteursrechtelijk beschermde technologie, die beschermd wordt door de methodeclaims van bepaalde Amerikaanse patenten en andere intellectuele eigendomsrechten van Macrovision Corporation en andere eigenaars van rechten. Het gebruik van deze auteursrechtelijk beschermde technologie is onderworpen aan de toestemming van Macrovision Corporation en is bedoeld voor gebruik thuis en ander beperkt gebruik, tenzij anders toegestaan door Macrovision Corporation. Reverse engineering of demontage is verboden.

Index

A

aanpassen

het bureaublad **41**

uw energie-instellingen **42**

B

back-ups

maken **43**

bekabeld netwerk

netwerkkabel, aansluiten **7**

beschadigingen, voorkomen **5**

bronnen, meer zoeken **76**

C

CD's, afspelen en maken **41**

computer, instellen **5**

computermogelijkheden **40**

90

computerstandaard **6**

contactdozen, gebruiken **6**

D

Dell bellen **73**

DellConnect **69**

Dell Diagnostics (Dell-diagnostiek) **57**

Dell Factory Image Restore **61**

Dell Support Center **53**

Dell Support-website **78**

Dell Touch Zone **34**

de stand installeren **6**

Diagnostische checklist **73**

DisplayPort-connector **23**

draadloze netwerkverbinding **48**

DVD's, afspelen en maken **41**

E

e-mailadressen ondersteunen **70**

e-mailadressen

voor technische ondersteuning **70**

energie

besparen **42**

energie besparen **42**

energieproblemen, oplossen **49**

F

factory image herstellen **63**

FTP-aanmelding, anoniem **70**

G

gebaren **35**

gegevens, reservekopie maken **43**

geheugenproblemen

oplossen **50**

H

Hardwareprobleemoplosser **56**

hardwareproblemen

diagnostiseren **56**

help

help en ondersteuning opvragen **68**

I

instellen, voordat u begint **5**

Internetverbinding **14**

ISP

Internetserviceaanbieder **14**

K

klantenservice **69**

L

luchtstroom, toestaan **5**

M

meer informatie zoeken **76**

N

netwerksnelheid

testen **48**

netwerkverbinding

corrigeren **48**

O

omslaan **36**

ondersteuningssites

wereldwijd **70**

On line contact opnemen met Dell **75**

opties voor het opnieuw installeren van het systeem **61**

P

problemen oplossen **45**

problemen, oplossen **45**

producten

informatie en aankoop **71**

producten vervoeren

voor teruggave of reparatie **72**

S

SIM. **10**

softwarefuncties **40**

softwareproblemen **51**

specificaties **79**

stuurprogramma's en downloads **78**

Systeemberichten **54**

Systeemherstel **61**

T

Technologiehandleiding van Dell

voor meer informatie **76**

teruggave-garantie **72**

Touchpad

Gebaren **28**

touchscreen **34**

Gebaren **35**

U

USB PowerShare **24**

V

ventilatie, zorgen voor **5**

verbinding maken

met het internet **9**

W

Windows opnieuw installeren **61**

Windows, opnieuw installeren **61**

Windows Vista® **9**

opnieuw installeren **66**

Wizard Programmacompatibiliteit **51**

